

HSG Panini



Manuel d'utilisation

FR

User manual

US

Manual de utilización

ES

1

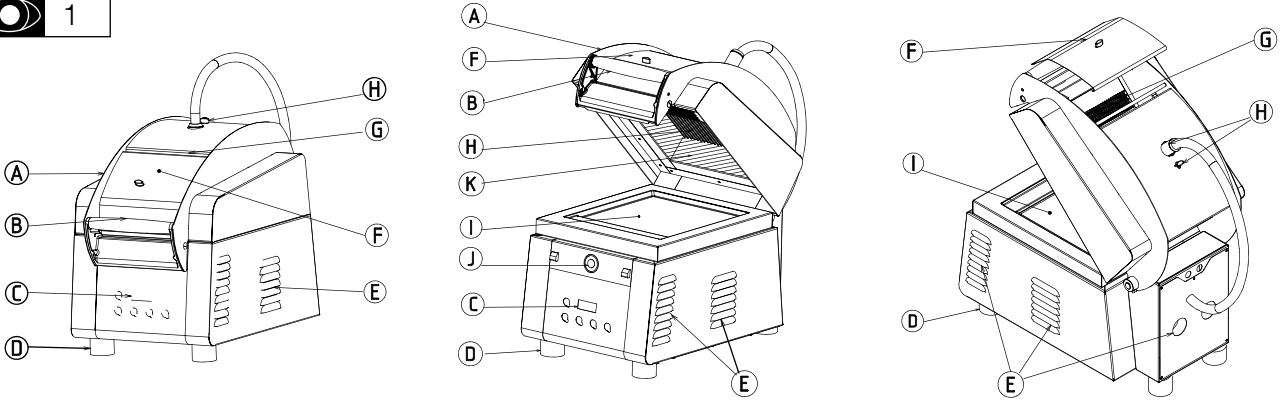

2

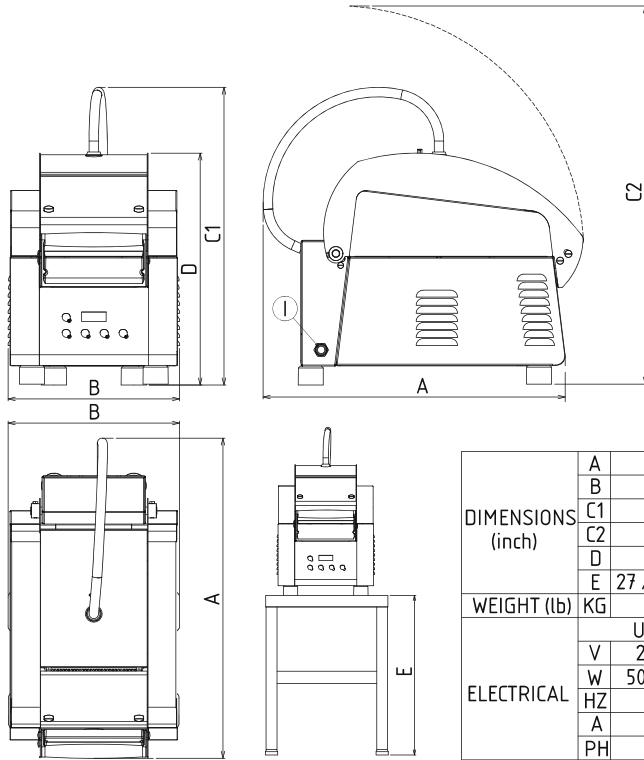

DIMENSIONS (inch)	A	26,6 - (675 mm)	
	B	14,2 - (361 mm)	
	C1	24,8 - (630 mm)	
	C2	31,5 - (800 mm)	
	D	19,2 - (488 mm)	
WEIGHT (lb) KG	E	27 / 35 - (700 / 900mm)	
		36	
ELECTRICAL		USA	EUROPE
	V	208	400
	W	5000	5000
	HZ	60	50
	PH	1	3+N

3

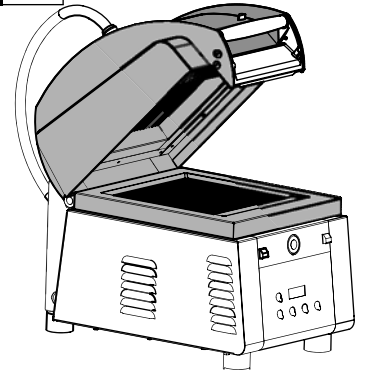

4

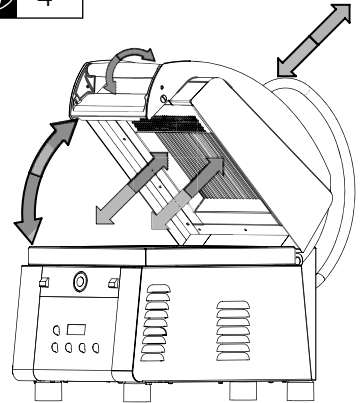

5

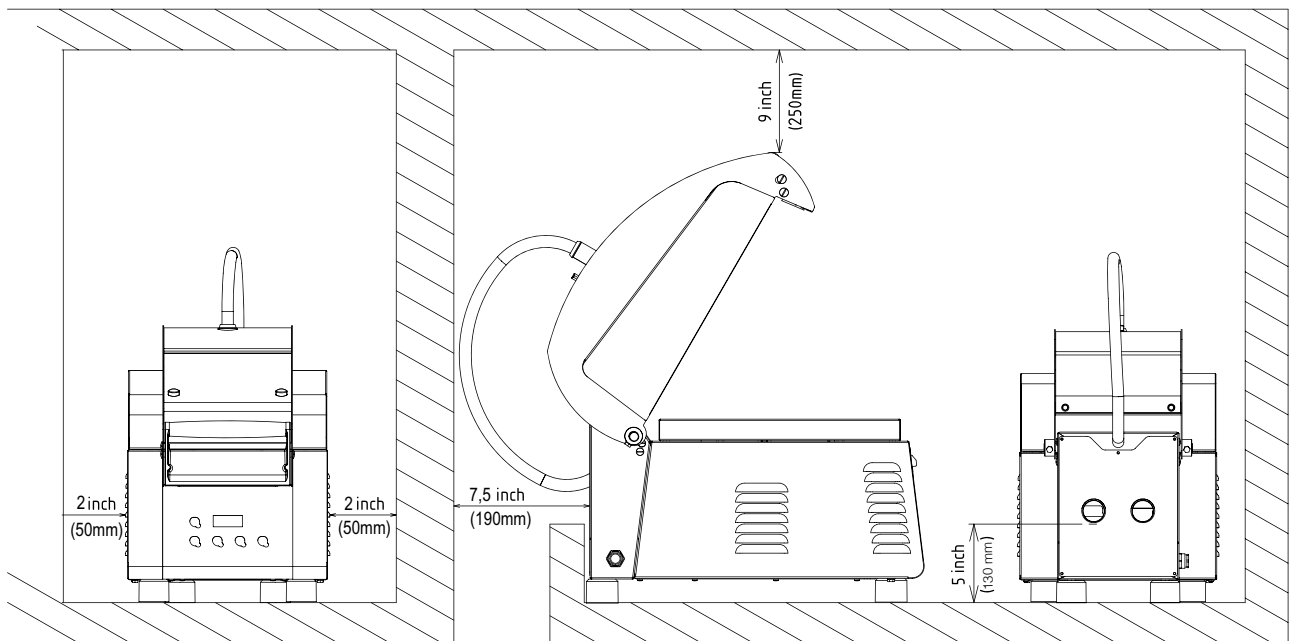

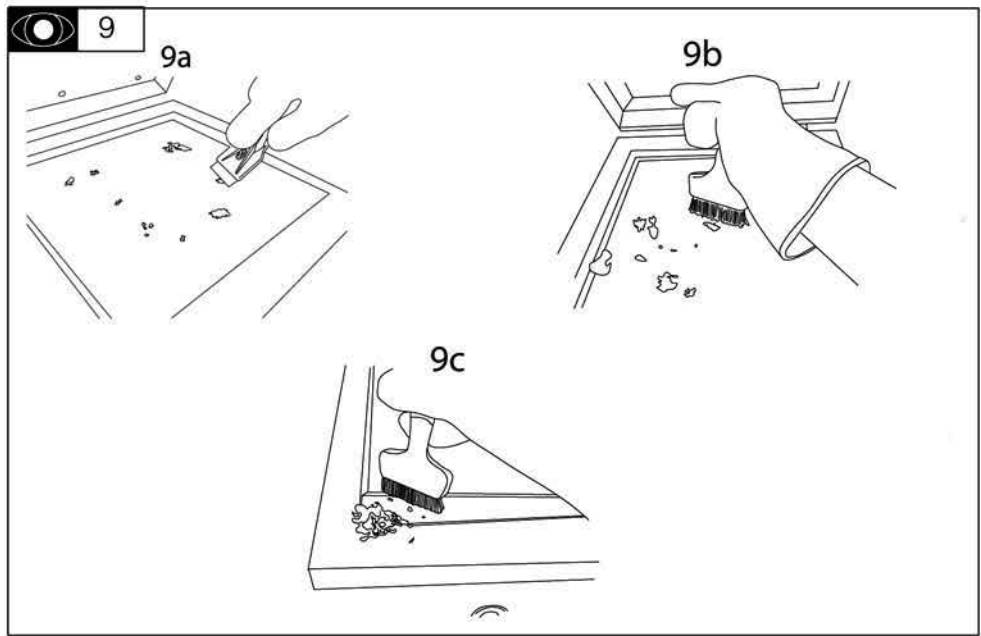
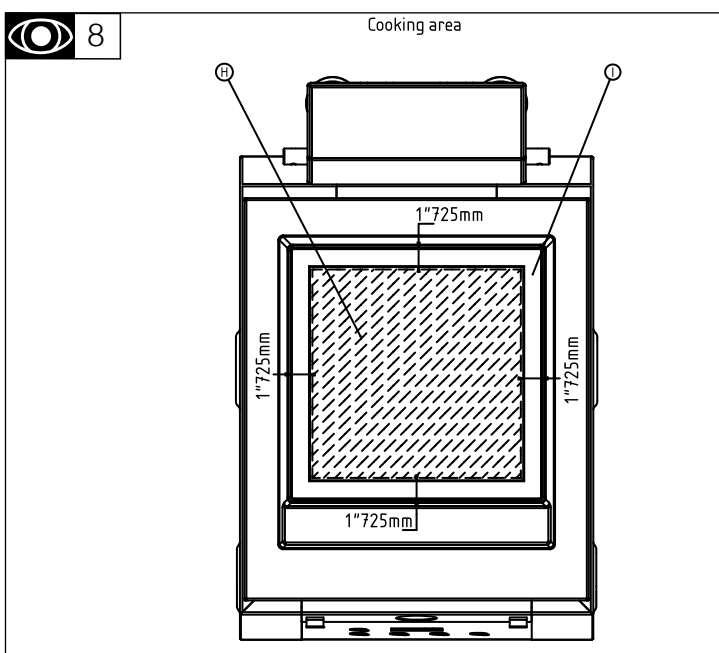
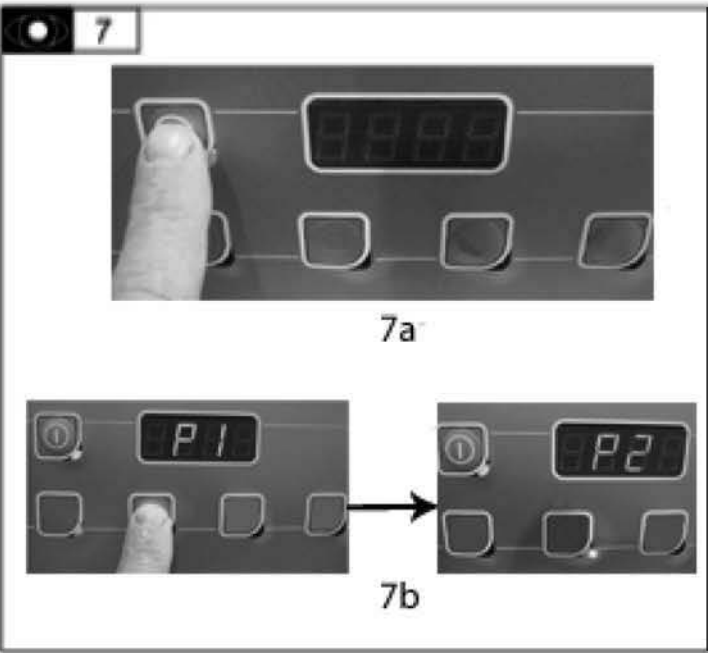
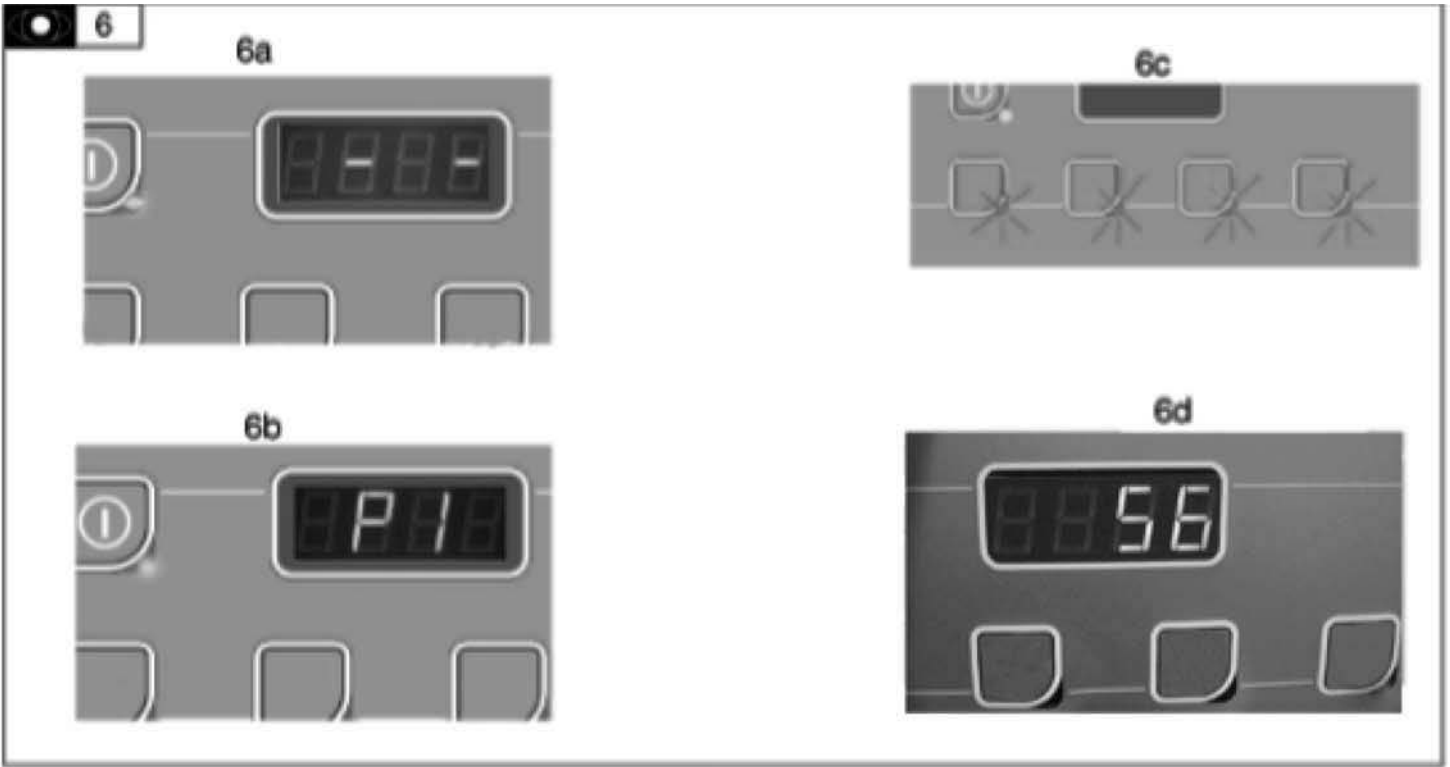

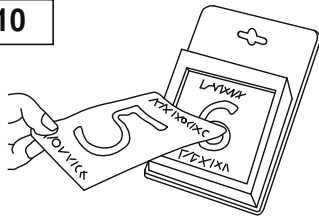

DAILY 7/7

A

1

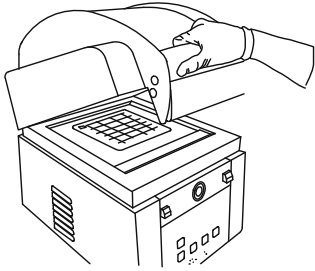

2

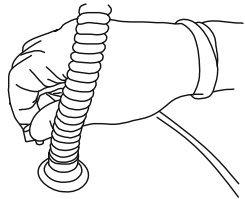

3

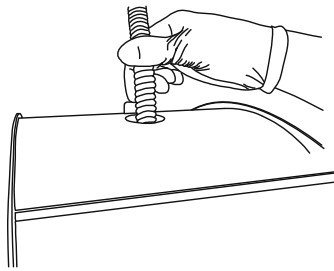

4

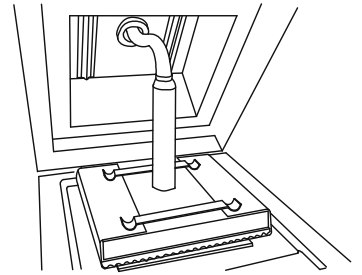

5

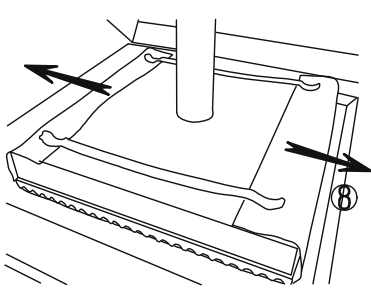

6

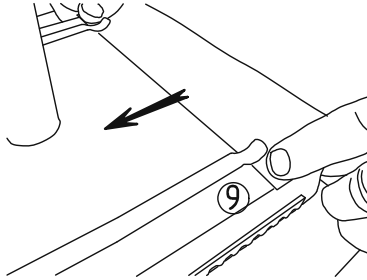

7

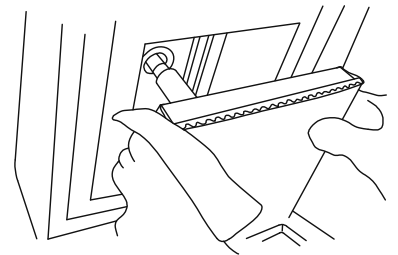

B

1

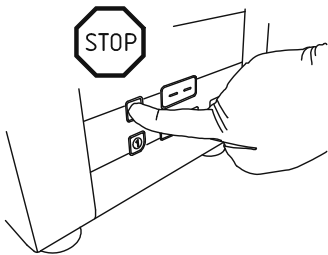

2

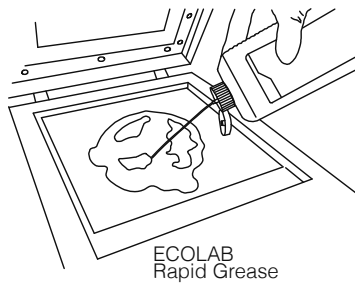

3



4

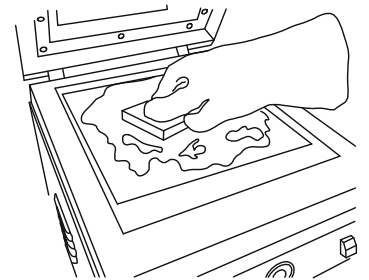

5

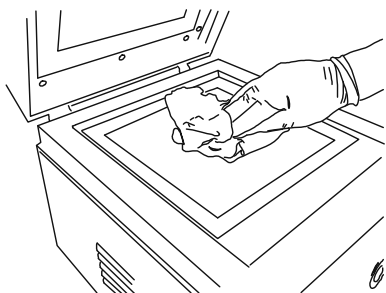

6

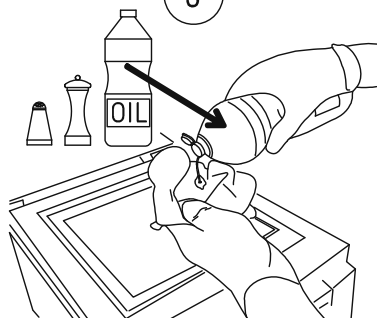

7

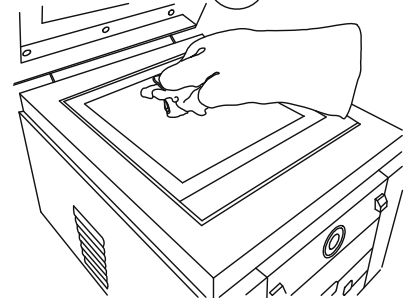

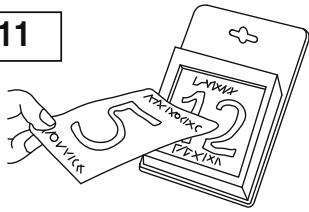

WEEKLY 1/7

A

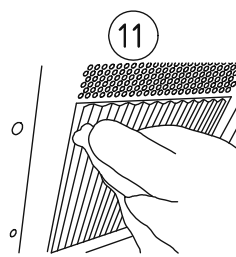
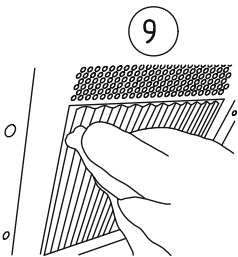
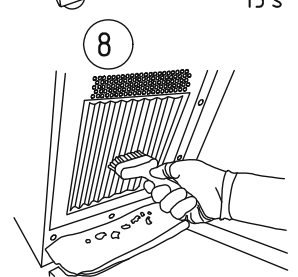
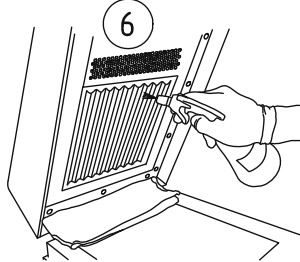
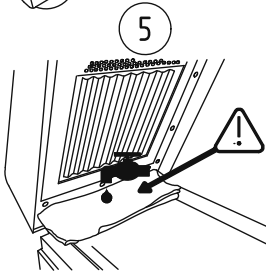
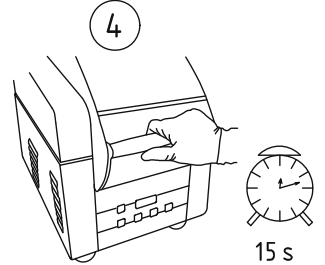
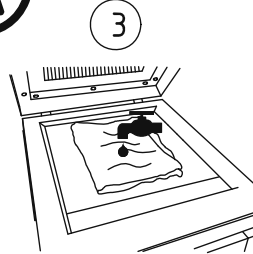
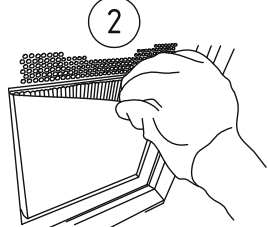
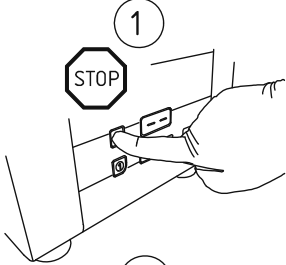

B

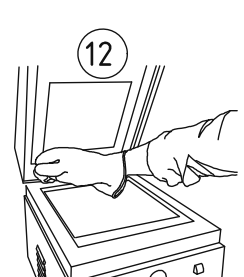
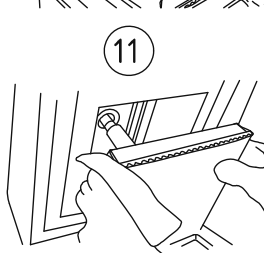
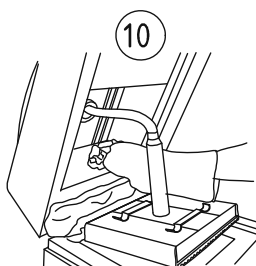
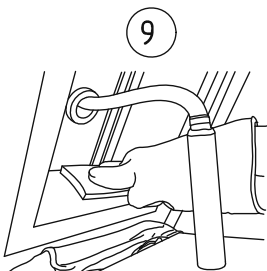
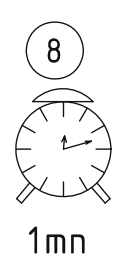
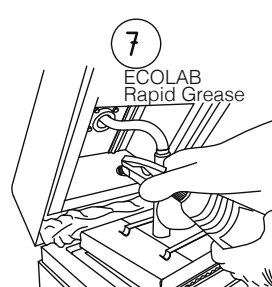
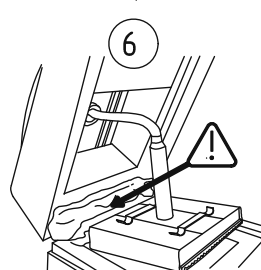
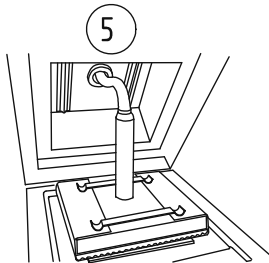
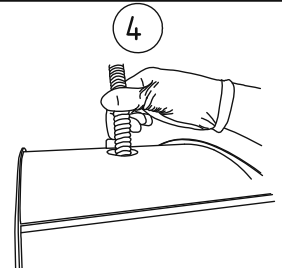
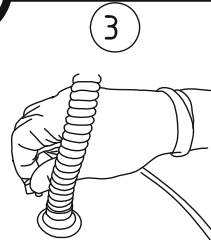
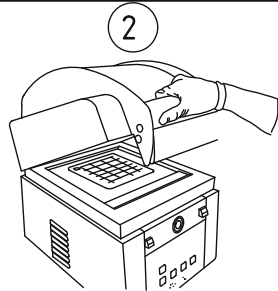
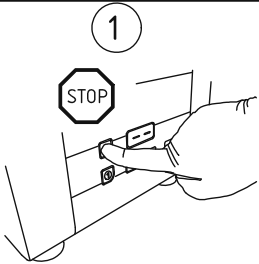



Sommaire

1 Introduction	1	5 Nettoyage, hygiène	8
2 Installation	3	6 Petit guide de dépannage	10
3 Utilisation, sécurité	6	7 Entretien	11
4 Utilisation du papier de cuisson avec l'appareil	8	8 Conformité à la réglementation	11

1 – INTRODUCTION -

1-1 Informations Générales

Avant toute manipulation ou installation, lisez attentivement chaque partie de ce manuel. Le Manuel d'Utilisation contient des informations utiles pour l'utilisateur, concernant le bon mode de fonctionnement pour une sécurité totale. Ce manuel utilisateur est conçu pour rendre l'appareil facile à utiliser. Ce qui suit n'est pas uniquement une longue liste d'avertissements et de contraintes. C'est au contraire une série d'instructions visant à améliorer, à tous les niveaux, les services que fournit l'appareil. Ces instructions permettent en particulier d'éviter toute une série de blessures ou dégâts résultant d'une utilisation ou d'une gestion inappropriées qui pourraient endommager l'appareil. Il est essentiel que toute personne responsable du transport, de l'installation, de la mise en service, de l'utilisation, de l'entretien, de la réfection ou du démontage de l'appareil consulte ce manuel et le lise attentivement avant de procéder à l'une de ces opérations. Ceci permettra d'éviter toute manipulation incorrecte ou inappropriée qui pourrait endommager l'appareil ou encore nuire à la sécurité des personnes alentours.

AVERTISSEMENT :

Une installation, un réglage, une modification, une révision ou un entretien inadaptés peuvent provoquer l'endommagement de biens, des blessures, ou encore la mort. Avant d'installer cette machine ou de la mettre en service, veuillez lire attentivement ces instructions d'installation, de mise en service et d'entretien.

Il est tout aussi important que ce Manuel soit toujours à portée de main de l'opérateur et qu'il soit conservé soigneusement à proximité du lieu d'utilisation de l'appareil, pour une consultation facile et immédiate, dans n'importe quel cas, dès que le besoin s'en fait sentir ou en cas de doute. Après lecture de ce Manuel, si des doutes persistent concernant le mode d'utilisation de l'appareil : n'hésitez surtout pas à contacter le Fabricant ou le Service après-vente homologué, qui est toujours disponible, assurant un service rapide et sûr pour un fonctionnement qualitatif de l'appareil et une efficacité optimale.

Veillez noter que les normes de sécurité, d'hygiène et de protection de l'environnement applicables dans le pays où l'appareil est installé doivent toujours être respectées lors de toutes les étapes de la mise en service.

Par conséquent, il relève de la responsabilité de l'utilisateur de s'assurer que l'appareil est mis en place et utilisé uniquement selon les conditions de sécurité optimales établies pour les personnes, les animaux et les biens.

POUR VOTRE SECURITE

N'utilisez jamais ni ne gardez d'essence ou autres liquides et gaz inflammables à proximité de la machine ou de tout autre appareil.

Electrolux Professional se réserve le droit de modifier les données techniques et esthétiques du produit sans préavis. Des changements effectués sur le produit sont possibles, mais ils ne donnent pas droit à l'acheteur d'ajouter ou de remplacer les pièces de l'appareil vendu initialement.

1-2 CONSIGNES DE SECURITE IMPORTANTES

Lisez attentivement cette brochure : elle fournit des informations importantes pour un entretien sécurisé.

Placez et installez toujours cet appareil en respectant les instructions d'installation fournies

Les termes suivants indiquent un état potentiellement dangereux pour l'opérateur, le personnel de service ou l'appareil.

- Danger ! Ce terme annonce un danger immédiat qui pourrait provoquer des dégâts considérables voire la mort.
- Avertissement ! Ce terme indique qu'un risque considérable de dégât ou de mort dû à une utilisation ou un entretien incorrects de l'appareil est possible.
- Important ! Ce terme annonce des informations qui doivent être parfaitement comprises, même s'il n'annonce pas un danger.

Avertissement ! Risque d'incendie.

Pour votre sécurité, ne gardez jamais d'essence ou d'autres liquides ou gaz inflammables à proximité de cette machine ou de tout autre appareil. Ne placez aucun combustible à proximité de l'appareil. N'utilisez pas cet appareil dans une atmosphère explosive.



Avertissement !

N'installez cet appareil que dans un lieu bien aéré. Une ventilation inappropriée peut provoquer l'asphyxie. N'obstruez pas le système d'aération de la pièce où l'appareil est installé. N'obstruez pas les trous d'aération situés sur les côtés et à l'arrière de cet appareil.



Important !



L'installation d'un appareil et toute tâche d'entretien doivent obligatoirement être réalisées par le personnel spécialisé, agréé par le fabricant. Installez et placez cet appareil dans un lieu bien éclairé.

- Placez les numéros de téléphone d'urgence de sorte qu'ils soient bien en vue.
- Pour toute assistance, veuillez contacter un centre technique agréé. Demandez des pièces de rechange originales.
- Cet appareil est destiné à la cuisson de sandwiches. Il est destiné à un usage professionnel. Toute autre utilisation serait inappropriée.
- Cet appareil ne peut pas être utilisé par des personnes non qualifiées ou des enfants ; seules des personnes responsables et des opérateurs qualifiés le peuvent.
- Lorsque l'appareil est en marche, ne le laissez pas sans surveillance.
- En cas de défaut ou de mauvais fonctionnement, débranchez l'appareil.
- Pour nettoyer l'appareil, n'utilisez pas de produits (même dilués) contenant du chlore (hypochlorite de sodium, acide chlorhydrique ou acide muriatique, etc.). N'utilisez pas d'outils métalliques pour nettoyer les parties en acier ou la surface vitrée.
- Ne laissez pas la saleté, la graisse et autres résidus se déposer sur l'appareil.
- Ne lavez pas l'appareil avec des jets d'eau directs.

Le non-respect des consignes ci-dessus nuirait à la sûreté de l'appareil. Le non-respect des consignes ci-dessus annule la garantie.

AVERTISSEMENT

Afin de réduire les risques de brûlures, de chocs électriques, d'incendies, de blessures aux personnes, ou une exposition excessive à l'énergie des micro-ondes :

- 1) N'utilisez pas l'appareil quand celui-ci est vide.
- 2) Lisez et suivez les « PRECAUTIONS PERMETTANT D'ÉVITER UNE ÉVENTUELLE EXPOSITION EXCESSIVE A L'ÉNERGIE DES MICRO-ONDES » dont vous trouverez les spécificités au chapitre 3.
- 3) Cet appareil doit être branché à une prise de terre. Ne branchez l'appareil qu'à une prise de courant avec prise de terre. Référez-vous à la section « CONSIGNES DE BRANCHEMENT » que vous trouverez au paragraphe 2-9.
- 4) Placez et installez toujours cet appareil en respectant les instructions d'installation fournies.
- 5) Certains produits comme des œufs entiers ou des récipients fermés – par exemple, des jarres en verre fermées – pourraient exploser et leur contenu ne pas être chauffé dans cet appareil.
- 6) Utilisez cet appareil uniquement pour l'usage auquel il est destiné, tel que décrit dans le manuel. N'utilisez pas de produits chimiques ou de vapeurs corrosives dans cet appareil. Ce type d'appareils est spécialement conçu pour chauffer ou cuire des Sandwiches. Il n'est pas destiné à un usage de laboratoire.
- 7) Comme tout appareil à usage professionnel, celui-ci ne peut pas être utilisé par des personnes non qualifiées ou des enfants.
- 8) N'utilisez pas cet appareil si le cordon ou la prise sont abîmés, s'il ne fonctionne pas correctement, s'il a été endommagé ou s'il est tombé.
- 9) L'entretien de cet appareil ne pourra être effectué que par le personnel de service qualifié. Pour tout contrôle, réparation, ou réglage, veuillez contacter le service agréé le plus proche.
- 10) Les ouvertures sur l'appareil ne doivent pas être couvertes ou bouchées.
- 11) Ne placez pas cet appareil en extérieur. N'utilisez pas cet appareil à proximité d'eau – par exemple, près de l'évier d'une cuisine, dans une cave humide ou des endroits semblables.
- 12) Ne plongez pas l'appareil, la plaque chauffante supérieure, le cordon ou la prise dans de l'eau.
- 13) Maintenez le cordon à distance des surfaces chaudes.
- 14) Ne laissez pas le cordon pendre sur le rebord d'une table ou d'un comptoir.
- 15) Afin de réduire les risques d'incendie à l'intérieur de l'enceinte de chauffe :
 - I) Ne faites pas trop cuire les sandwiches. NE METTEZ PAS de plastique, ou d'autres matériaux combustibles, d'ustensiles de cuisine ou d'autres objets (quelle que soit la matière dans laquelle ils sont faits) à l'intérieur de l'appareil. SEULEMENT des Sandwiches, avec le papier de cuisson spécifique désigné.
 - II) Si des matériaux à l'intérieur de l'appareil s'enflamment, éteignez l'appareil et débranchez le cordon d'alimentation.
 - III) Ne laissez rien sur la vitre, n'utilisez pas la chambre de cuisson pour stocker des choses. Ne laissez pas d'ustensiles de cuisine, ou de sandwich dans l'enceinte de l'appareil lorsque vous ne l'utilisez pas.
 - IV) Ne mettez aucun récipient métallique ni aucune sorte d'ustensile de cuisine ou d'outils.
 - V) Nettoyez régulièrement la vitre et la plaque chauffante supérieure. Des dépôts de carbone pourraient provoquer la surchauffe du sandwich.
- 16) La hauteur maximale du sandwich, pour qu'il puisse être cuit, ne doit pas excéder 3 pouces /75 mm.
- 17) Avant et après utilisation, les surfaces de l'appareil risquent d'être chaudes. Prenez garde de ne pas toucher les constituants (en particulier tout le couvercle et ses plaques chauffantes, la vitre...).
- 18) Comme dans tous les appareils à micro-ondes, il peut y avoir des étincelles à l'intérieur de la chambre de cuisson. Ces étincelles n'ont pas d'incidence sur la sécurité de l'utilisateur ou de l'appareil, ni sur la qualité du sandwich. Si, suite aux étincelles, une marque sombre est visible sur les parties métalliques, elle peut être nettoyée avec un chiffon humide.

CONSERVEZ SOIGNEUSEMENT CES INSTRUCTIONS POUR UNE UTILISATION FUTURE DES DIVERS OPERATEURS.

1-3 DESCRIPTION DE L'APPAREIL :

Cet appareil est un produit spécifiquement conçu pour les sandwichs chauffés/cuits, avec les caractéristiques principales suivantes :

- Combinaison de trois différents modes de chauffage : plaques de contact, radiations infrarouges, micro-ondes.
- Différents programmes pré-réglés
- Décompte à la fin du cycle de cuisson.
- Contrôle électronique programmable.



1-4 L'ENVIRONNEMENT

1-4-1 Conditionnement

Les matériaux utilisés pour le conditionnement sont respectueux de l'environnement et peuvent être stockés sans le moindre risque, ou encore brûlés dans une usine d'incinération spécifique.

1-4-2 Nettoyage

Afin de réduire l'émission de polluants dans l'atmosphère, nettoyez l'appareil (l'extérieur et, quand cela est nécessaire, l'intérieur) à l'aide de produits biodégradables à plus de 90% (pour plus d'informations, reportez-vous au chapitre 4) 4)

1-4-3 Enlèvement des déchets



Ne les jetez pas dans la nature. Nos appareils sont fabriqués avec plus de 90% (en poids) de métaux recyclables (acier inoxydable, fer, aluminium, tôle galvanisée, cuivre, etc.).

Mettez l'appareil hors tension en enlevant le câble d'alimentation.

2 - INSTALLATION

2 1 ENCOMBREMENT ET POIDS (À TITRE INDICATIF)

Voir image  2  5

Nota : Lorsque deux appareils ou plus sont installés côte à côte, le dégagement entre eux doit être porté à 200 mm.

2-2 DÉBALLAGE

Important !

Vérifiez immédiatement que l'appareil n'a subi aucun dégât au cours du transport.

Vérifiez l'état du conditionnement avant et après la livraison.

- Le transitaire est responsable des biens au cours du transport et de la livraison.
- Déposez votre plainte auprès du transitaire en cas de dégât apparent ou non. Signalez tout dégât ou pièce manquante sur le bordereau d'expédition.
- Le conducteur doit obligatoirement signer la note d'expédition. Le transitaire peut rejeter la revendication si le bordereau d'expédition n'est pas signé (le transitaire peut fournir le formulaire nécessaire).

• Si, après ouverture du paquet, vous constatez des dégâts non apparents ou bien que des pièces manquent, demandez au transitaire qu'il fasse un contrôle des biens dans les 15 jours suivant la livraison.

• Conservez bien tous les documents inclus dans le conditionnement.

Enlevez l'emballage

Soyez vigilant, en ouvrant le paquet et en manipulant l'appareil, pour éviter tout choc

2.3 KIT DE DÉMARRAGE

Avec l'achat de cet appareil, un kit de démarrage spécifique est livré. Il comprend les articles suivants, pouvant être commandés séparément :

- 24 feuilles réutilisables de papier de cuisson (653694)
- 2 cartes d'instructions de nettoyage (à afficher sur un mur ou à fixer à proximité de l'appareil)

- 1l de ECOLAB Rapid Grease (0S1195, lot de 4l)
- 1 brosse en téflon (653623)
- 1 grattoir (653664)

2-4 EMPLACEMENT ET ORGANISATION

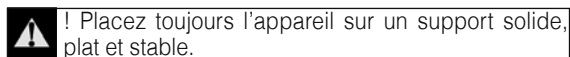



! Placez toujours l'appareil sur un support solide, plat et stable.

INFORMATIONS GÉNÉRALES

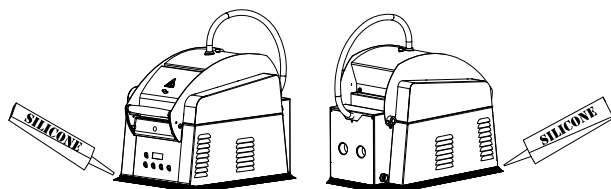
- L'appareil doit impérativement être installé sur le haut d'un comptoir.
- L'installation de la machine doit prévoir un cordon de silicone tout autour de celle-ci. (voir schéma ci-contre).



- Les schémas d'installation indiquent quelles sont les dimensions générales de l'appareil et sa place dans l'espace.

Voir  

- Le schéma de présentation montre et situe chaque pièce de l'appareil. Voir 

- A. Couvercle
- B. Poignée
- C. Panneau de contrôle
- D. Pieds
- E. Trous de ventilation
- F. Couvercle supérieur avant
- G. Chambre d'évacuation de la vapeur
- H. Plaque chauffante supérieure et son système de verrouillage
- I. Vitre
- J. Electroaimant
- K. Chambre de cuisson

- Ces appareils ne sont pas conçus pour être encastrés. Voir le minimum d'espace requis.

- Laissez une distance raisonnable entre l'appareil et les murs combustibles.

- Laissez un espace suffisant entre l'appareil et les murs adjacents afin de permettre sa révision ultérieure, son entretien et pour qu'il puisse ventiler correctement. Voir 

- Après installation de l'appareil, retirez la vis qui maintient la poignée fermée : cette vis se trouve sur le côté droit du système de verrouillage.

- Avant de commencer à utiliser l'appareil, assurez-vous que son horizontalité est parfaite, à l'aide d'un niveau.

Important !

En aucun cas vous ne devez boucher les trous de ventilation de l'appareil.

- Avant de brancher l'appareil, vérifiez:
 - la compatibilité de la prise dans le pays où l'appareil sera utilisé.
 - que l'interrupteur principal, la tension d'alimentation et la fréquence d'exploitation sont convenables pour la charge de l'appareil selon la plaque signalétique
 - Vérifiez que le système électrique est bien conforme aux critères actuels et assurez-vous que la protection et les dispositifs de sécurité recommandés sont bien installés. L'appareil doit obligatoirement être connecté à une prise de terre conforme aux critères actuels. Pour les appareils qui le nécessitent, réalisez la connexion équipotentielle à l'aide des terminaux spéciaux marqués du symbole :



- Vérifiez la compatibilité des spécifications de la page de données avec la tension et la fréquence principales.

Informations sur l'émission de sons : Le niveau sonore des composants fonctionnels des appareils en question ne doit pas dépasser les 70dB (A).

Important !

Assurez-vous que la prise de l'appareil est bien accessible, quelles que soient les conditions de travail.

AVERTISSEMENT !

Ne mettez jamais l'appareil à proximité d'un appareil émettant une forte chaleur ou produisant de la graisse - comme le dessus d'une cuisinière, une plaque chauffante, une friteuse, etc.- car il pourrait émettre une chaleur rayonnante et augmenter la température extérieure de l'appareil.

AVERTISSEMENT !

N'utilisez pas de réducteurs, d'adaptateurs ou de branchements pour la connexion, car ils pourraient provoquer des faux contacts et des risques de surchauffes dangereuses.

Important !

Le fabricant décline toute responsabilité quant aux dégâts ou blessures dus à la mauvaise installation de l'appareil.

Installez et placez cet appareil dans un lieu bien éclairé

Avertissement!

La mauvaise installation ou les modifications apportées peuvent provoquer des dégâts ou même la Mort.

Ne placez pas cet appareil dans une atmosphère explosive

Important : Les instructions pour l'installation comprises dans le paquet sont destinées à l'usage du personnel qualifié chargé de la révision et de l'installation. L'installation ou la révision par des personnes autres que le personnel qualifié pourrait causer des dégâts sur l'appareil et/ou blesser l'opérateur.

LE NON-RESPECT DES CONSIGNES D'INSTALLATION OU LA MAUVAISE INSTALLATION ANNULERA LA GARANTIE ET LES RESPONSABILITES DU FABRICANT.

2-5 REGLEMENTATIONS ET NORMES

Important !

Les systèmes technologiques et l'appareil doivent impérativement être installés par le personnel qualifié autorisé à délivrer les certificats de conformité aux réglementations actuelles.

2-6 BÂTIMENTS ET LIEUX DE TRAVAIL

Toutes les lois, réglementations et directives en vigueur sur le lieu de l'installation doivent être appliquées selon ce qui suit :

- Bon éclairage des lieux de travail -
- Sécurité sur le lieu de travail, prévention des accidents.
- Signes et signaux obligatoires
- L'hygiène
- Zone de travail et séparation des voies pour raisons hygiéniques.
- Prévention des incendies
- Faible pollution de l'air.

2-7 SYSTÈME DE SECURITE

Toutes les lois, réglementations et directives en vigueur sur le lieu de l'installation doivent être appliquées selon ce qui suit :

- Electricité
- Elimination des ordures et déchets

2-8 DANGERS SUR LE LIEU DE TRAVAIL

2-8-1 Incendies

Les rideaux, torchons, planches à découper ou tout autre objet en bois doivent être tenus à l'écart des sources de chaleur et des brûleurs. La règle est la même pour les récipients contenant de l'alcool, des solvants ou des matériaux de nettoyage inflammables, etc. : le risque d'incendie dans les cuisines est très élevé.

N'utilisez jamais d'eau pour éteindre un début d'incendie de nature électrique : utilisez le matériel d'extinction approprié ou des extincteurs, après avoir coupé le courant et débranché.

2-8-2 Accidents

Le risque d'accident chez les personnes (se brûler, tomber) est également très élevé :

nettoyez immédiatement toute goutte d'huile ou de graisse qui tombe sur le sol.

Fermez précautionneusement le couvercle en vous assurant que rien ne pourrait bloquer la fermeture ou rester coincé.

Prenez garde aux surfaces chaudes.

2-8-3 Electricité

Quelques consignes concernant les systèmes électriques et les actions des personnes :

- Système électrique: la mise en marche et l'entretien doivent être effectués par un membre qualifié du personnel, conformément aux normes de sécurité actuelles. L'interrupteur principal et la prise doivent être facilement accessibles en cas de besoin. Les fils, les prises et les prises de courant doivent toujours être en parfait état.
- Actions: débranchez l'appareil avant de le nettoyer ou de faire quelque opération que ce soit sur l'appareil.

Avertissement !

Ne débranchez jamais l'appareil en tirant sur le cordon ; utilisez la prise !

Si le cordon est détérioré, n'essayez pas de le fixer avec de la bande adhésive isolante ou des produits similaires. Faites-le réparer par une personne qualifiée.

2-8-4 Travailler en toute sécurité

Ne pas connaître ou sous-estimer les risques dus à l'utilisation incorrecte ou inappropriée de chaque appareil peut être source de danger. Avoir de bonnes habitudes d'utilisation au quotidien est une chose importante.

- Apprenez à utiliser correctement les différents appareils, en les installant vous-même. Après avoir travaillé avec les appareils, assurez-vous qu'ils sont bien éteints.
- N'utilisez pas de substances inflammables pour le nettoyage et ne laissez aucun réservoir contenant ces substances à proximité des appareils.

L'APPAREIL EST DESTINE À UN USAGE STRICTEMENT PROFESSIONNEL ET DOIT ÊTRE UTILISÉ UNIQUEMENT PAR DES PERSONNES COMPETENTES !

Image d'avertissement présente sur l'appareil



PRUDENCE : SURFACES CHAUDES



PRUDENCE : RISQUE DE CHOC ÉLECTRIQUE

2-9 DONNEES ELECTRIQUES / CONNEXION



ATTENTION !!

La connexion au courant électrique doit impérativement être réalisée après une véritable expérience professionnelle, par une personne qualifiée et agréée (voir les normes et la législation actuelles dans le pays où est réalisée l'installation).

N'utilisez pas de prise multiple

Le courant alternatif (CA) qui arrive à l'appareil doit respecter les conditions suivantes :

- Variation de la tension maximale: $\pm 5\%$
- Variation de la fréquence maximale: $\pm 1\%$ en continu, $\pm 2\%$ sur de courtes périodes.

ATTENTION : l'installation électrique doit impérativement respecter (du point de vue de la conception, de la création et de l'entretien) les exigences légales et les normes du pays où l'appareil est utilisé.

- Vérifiez la concordance entre la tension du réseau électrique et la valeur indiquée sur la plaque caractéristique et l'étiquette du cordon d'alimentation.
- L'alimentation électrique de l'appareil doit obligatoirement être protégée contre les surtensions (courts-circuits et courant trop fort) grâce à l'utilisation de fusibles ou de relais thermiques de la bonne taille, selon le lieu de l'installation et les spécifications de l'appareil.

ATTENTION : Concernant la protection contre le contact indirect (selon le type d'alimentation dont vous disposez et selon la connexion des parties conductrices exposées au circuit de protection équipotentiel), veuillez vous reporter au point 6-3-3 de l'EN60204-1 (IEC 60204-1). Aidez-vous également de dispositifs de protection qui permettent de couper automatiquement le courant en cas de défaut de l'isolation grâce à un système TN ou TT. Vous pouvez également utiliser, pour le système IT, une isolation permanente ou un contrôleur de différentiels permettant de couper automatiquement le courant. Les conditions de l'IEC 60364-4-41, 413.1 doivent être appliquées pour cette protection.

Exemple : dans un système TT, un disjoncteur différentiel doit être installé en amont de l'alimentation, à l'aide d'une vanne de barrage adaptée (c'est-à-dire : 30mA) sur l'installation de terre, pour l'endroit où il est prévu d'installer l'appareil.

ATTENTION : Le non-respect de ces instructions entraînerait un risque, pour le client, de panne de l'appareil et/ou d'accidents dus au contact direct ou indirect.

AVERTISSEMENT : CONSIGNES DE BRANCHEMENT

Cet appareil doit être branché à une prise de terre. En cas de court-circuit électrique, la mise à la terre réduit le risque de choc électrique en fournissant un fil d'échappement pour le courant électrique. Cet appareil est équipé d'un cordon disposant d'un fil de terre avec une prise de mise à la terre. La prise doit être branchée dans une prise correctement installée et mise à la terre ;

AVERTISSEMENT – Une mauvaise utilisation de la mise à la masse peut résulter en un risque de choc électrique.

Consultez un électricien ou personnel de service qualifié si les instructions de branchement ne sont pas complètement comprises ou en cas de doute quant à la bonne mise à la terre de l'appareil, et :

- 1) S'il est nécessaire d'utiliser une rallonge, n'utilisez qu'une rallonge à 3 fils qui ait une prise de mise à la terre à 3 lames, et une prise murale à 3 fentes qui accepte la prise de l'appareil. Le calibre marqué sur la rallonge doit être égal ou supérieur au calibre électrique de l'appareil, ou
- 2) N'utilisez pas de rallonge, si la rallonge est trop courte, faites installer une prise murale à proximité de l'appareil par un électricien ou personnel de service qualifié.

3 – SECURITE ET UTILISATION

Avant de mettre l'appareil en marche, lisez attentivement ce manuel. Les consignes et les informations qu'il contient sont essentielles pour une utilisation correcte et optimale.

3.0 PRECAUTIONS A PRENDRE POUR ÉVITER UNE ÉVENTUELLE EXPOSITION AUX MICRO-ONDES

(a) N'essayez pas de manipuler cet appareil lorsque le couvercle est ouvert : cela pourrait se traduire par l'exposition dangereuse aux micro-ondes. Il est important de ne pas modifier ou forcer sur les enclenchements de sécurité.

(b) Ne placez pas d'objet entre le couvercle et le plan de travail ou ne laissez pas de saletés ou de résidus de nettoyage sur les surfaces d'étanchéité.

(c) Ne manipulez pas l'appareil s'il est endommagé. Il est particulièrement important que le couvercle ferme correctement et



La mise à la terre est obligatoire, en utilisant un conducteur vert.

2-9-1 Câble d'alimentation

Dès que le câble d'alimentation doit être remplacé, appelez un agent de service technique et remplacez le câble par des pièces de rechange originales : seul le fabricant de l'appareil est autorisé à fournir les pièces de rechange et à procéder au démontage et au remontage des composants, de manière directe, ou bien à travers les centres d'Assistance Agréés.

Important !

La réparation et l'entretien doivent obligatoirement être réalisés par un membre qualifié du personnel, agréé par le fabricant.

2-9-2 Disjoncteur

Installez toujours un interrupteur principal avec un coupe-circuit thermomagnétique en amont de l'appareil, afin de pouvoir isoler du reste du système. La distance d'ouverture du contact et le courant maximal de fuite doivent respecter les réglementations actuelles.

2-9-3 Nœud équipotentiel et connexion à la terre

Connectez l'appareil à une prise dotée d'une prise de terre.

de ne pas endommager : le couvercle (tordu), les charnières et verrous (cassés ou lâches), les surfaces de contact.

(d) L'appareil ne doit pas être réglé ou réparé par une personne autre qu'un personnel de service dûment qualifié

TOUT UTILISATEUR POTENTIEL DE L'ÉQUIPEMENT DOIT ÊTRE FORMÉ À UNE UTILISATION CORRECTE ET SÉCURISÉE.

3.1 SÉCURITÉ DE L'UTILISATEUR :

Avant chaque utilisation, l'utilisateur est responsable de la vérification de l'intégrité générale et de la propreté d'appareil. Il est également tenu de l'arrêter ou de ne pas l'utiliser s'il constate la présence de saleté, de dégât ou si des pièces manquent.

- L'appareil est destiné à un usage professionnel, et non domestique, et doit impérativement être utilisé par les membres du personnel formés pour l'utiliser.
- Cet appareil est destiné au réchauffage/cuisson direct des aliments.

Toute autre utilisation serait inappropriée.

- Les surfaces de cuisson sont solides mais pas incassables et pourraient être endommagées si un objet dur ou tranchant venait à tomber dessus avec une certaine force. En cas de casse, de défaut ou de fêlure, NE L'UTILISEZ PLUS et contactez le Centre d'Assistance.

- N'utilisez pas cet appareil si vous souhaitez faire cuire de sandwich dans des pots, des poêles, des plaques ou des ustensiles en métal

- L'appareil est destiné au réchauffage/cuisson de la nourriture : ne mettez jamais d'objet métallique dans le four lors de la cuisson.

- N'utilisez pas l'appareil sans charge.

- Nettoyez périodiquement l'appareil, en éliminant tous les restes de sandwich ;

Si vous ne le faisiez pas, cela conduirait à la détérioration de ses surfaces, et affecterait par là même sa durée de vie, conduisant à des situations dangereuses.

- Faites faire un contrôle général de la machine périodiquement (au moins une fois par an). Pour cela, il est conseillé de stipuler un contrat d'entretien de la machine.

N'appuyez JAMAIS sur le bouton du panneau de contrôle avec autre chose que vos doigts.

Ne mettez pas vos mains ou des objets sur l'appareil, et maintenez-le hors de portée des enfants.

Important !

L'appareil a un système de refroidissement par air (arrière et côtés). L'entrée d'air et les ouvertures de sortie d'air situées sous l'appareil ne doivent en aucun cas être bouchées par des objets ou du tissu. Sinon l'appareil pourrait subir une surchauffe excessive et être endommagé.

Voir  5 concernant les distances minimales.

IMPORTANT

- Pendant l'intervention, prenez garde aux surfaces extérieures chaudes.
- Ne placez aucun objet sur les tuyaux de sortie d'air situés sur le dessus de l'appareil. Voir  5



Avertissement ! 3

Les surfaces de cuisson restent chaudes. Même une fois l'appareil éteint.

INSTRUCTIONS CONCERNANT LES MICRO-ONDES

IMPORTANT – SI LE COUVERCLE OU LA VITRE SONT ENDOMMAGÉS, L'APPAREIL NE DOIT PAS ÊTRE UTILISÉ AVANT QU'UN MEMBRE AGRÉÉ DU PERSONNEL NE L'AIT RÉPARÉ.

AVERTISSEMENT – IL EST DANGEREUX POUR TOUTE PERSONNE, EXCEPTÉ LE PERSONNEL AGRÉÉ, DE PROCÉDER À DES RÉPARATIONS IMPLIQUANT LE RETRAIT DE TOUT CAPOT DE PROTECTION CONTRE L'EXPOSITION AUX MICRO-ONDES.

PRECAUTIONS A PRENDRE POUR ÉVITER UNE ÉVENTUELLE EXPOSITION AUX MICRO-ONDES :

- N'essayez pas de manipuler cet appareil lorsque le couvercle est ouvert : cela pourrait se traduire par l'exposition dangereuse aux micro-ondes. Il est important de ne pas modifier ou forcer sur les enclenchements de sécurité.
- Ne placez aucun objet à l'intérieur du couvercle.
- Ne manipulez pas l'appareil s'il est endommagé. Il est particulièrement important que le couvercle ferme correctement et que la vitre ne soit pas endommagée.
- N'utilisez pas l'appareil sans charge.

L'appareil ne doit pas être réglé ou réparé par une personne autre qu'un personnel de service dûment qualifié.

3-2 Instructions d'utilisation

Avertissement: L'appareil dispose d'un système d'ouverture et de fermeture automatiques du couvercle. De plus, l'élément chauffant supérieur se règle tout seul à la hauteur du sandwich (3"/75mm maximum). Assurez-vous que ces mouvements ne sont jamais empêchés.



Important: Avant d'utiliser l'appareil, assurez-vous qu'il est correctement installé et assemblé (partie amovibles fixées au bon endroit), et qu'il est bien nettoyé et branché sur l'alimentation.

MISE EN MARCHÉ

L'utilisation de papier de cuisson sur la plaque chauffante supérieure est obligatoire.

Avant d'allumer l'appareil, mettez un papier de cuisson fourni comme décrit dans le chapitre 4 à suivre.

Allumez l'appareil en appuyant sur le bouton Marche/Arrêt. Voir image



L'appareil commencera à préchauffer et affichera deux lignes en pointillés comme sur l'image



Pendant cette durée (jusqu'à 20 minutes), l'appareil ne sera pas opérationnel; c'est-à-dire que le couvercle ne peut pas être maintenu fermé automatiquement.

Une fois que le four aura préchauffé, vous verrez P1 s'afficher sur l'écran comme sur l'image



MODE DE FONCTIONNEMENT

L'appareil dispose de 4 touches préprogrammées. Assurez-vous que vous utilisez bien le bon programme de cuisson.

1) Choisissez le cycle que vous souhaitez en appuyant sur l'une des quatre touches de programmes (



). Le cycle sélectionné s'affichera alors sur l'écran et le témoin correspondant s'allumera en dessous de la touche sur laquelle vous aurez appuyé.

2) Mettez les aliments sur la vitre en vous assurant que tout le sandwich est bien en dessous de la plaque chauffante supérieure.



Important !

La vitre et la plaque chauffante supérieure continuent à chauffer même lorsque le couvercle est ouvert. C'est pourquoi vous ne devez pas laisser le sandwich sur la vitre longtemps avant et après le cycle de cuisson (risque de le faire trop cuire).

3) Fermez le couvercle totalement et tournez la poignée jusqu'à ce que le système de verrouillage automatique puisse s'activer. L'appareil lancera le programme sélectionné et affichera le nombre de minutes et de secondes restantes, comme sur l'image .



Important !

Pendant cette durée, vous ne pouvez pas :

- ouvrir le couvercle
- changer le programme.

Le seul moyen d'interrompre le cycle de cuisson et ouvrir le couvercle est d'éteindre l'appareil en appuyant sur le bouton On/Off.

L'appareil peut être redémarré comme cela est décrit dans le chapitre « DÉMARRAGE » ci-dessus.

4) Un signal sonore marquera la fin du cycle de cuisson et le couvercle s'ouvrira automatiquement.

Avertissement : Lors de l'ouverture du couvercle, tenez-vous à l'écart et ne gênez pas son mouvement.

5) Retirez le sandwich avec la spatule en plastique fournie (653625).

Avertissement :

La vitre et la plaque supérieure chauffante sont chaudes ; vous risquez de vous brûler.

Important !

La vitre et la plaque chauffante supérieure chauffent en permanence.

C'est pourquoi vous ne devez pas laisser le sandwich sur la vitre longtemps avant et après le cycle de cuisson (risque de le faire trop cuire).

4. Utilisation du papier de cuisson avec l'appareil

Important !

Suivez strictement ces instructions concernant l'utilisation du papier de cuisson avec l'appareil pour garantir le bon fonctionnement et la durée de vie de l'appareil.

Avertissement !

N'utilisez qu'un papier de cuisson approuvé conçu pour les hautes températures avec l'appareil. L'utilisation d'un papier de cuisson non approuvé peut provoquer un incendie et/ou des dommages considérables à l'appareil.

Le papier de cuisson approuvé est le 653694 (réutilisable pour la plaque chauffante supérieure et la vitre).

L'utilisation de papier de cuisson avec l'appareil est obligatoire et a l'avantage d'avoir une meilleure propreté de l'appareil pendant et après usage.

4.1 Fixation du papier de cuisson sur la plaque chauffante supérieure

Le papier de cuisson doit être changé tous les jours. Il est fixé sur la plaque chauffante supérieure au moyen de deux clips. Pour atteindre ces clips, la plaque chauffante supérieure doit être retirée. Procédez comme décrit ci-dessous.

Avertissement: La plaque chauffante supérieure et la vitre peuvent être chaudes pendant ou directement après utilisation. Il est strictement conseillé de ne mettre en place ou changer le papier de cuisson qu'avec une plaque chauffante supérieure froide. Sinon, utilisez des gants de protection pour utilisation à haute température.

Suivez la procédure ci-dessous : voir la carte d'instruction «tous les jours 7/7»



Assurez-vous que l'appareil est éteint.

1. Mettez une protection pour verre (par ex. Chiffon ou patin en silicone haute température) sur la vitre et maintenez le couvercle fermé.
2. Déverrouillez la plaque chauffante supérieure en poussant le bouton de déverrouillage vers l'arrière
3. Aidez la descente de la plaque supérieure chauffante en guidant le tube flexible.
4. Ouvrez doucement le couvercle. La plaque chauffante supérieure doit reposer droite sur la protection de verre. Les clips de fixation du papier de cuisson sont visibles sur le haut de la plaque chauffante supérieure.
5. Tirez simplement sur l'ancien papier cuisson, s'il est présent.

6. Fixez le (nouveau) papier cuisson (uniquement 653694) en engageant les deux côtés sous les clips. Ne soulevez pas les clips. Forcez sur le papier pour éviter les bandes. Prenez soin que le papier cuisson recouvre toute la surface des bandes sur la plaque chauffante supérieure.

7. Mettez la plaque chauffante supérieure en place

Avertissement :

- La plaque chauffante supérieure peut être chaude pendant ou directement après utilisation. Il est strictement conseillé de ne mettre en place ou changer le papier de cuisson qu'avec une plaque chauffante supérieure froide. Sinon, utilisez des gants de protection pour utilisation à haute température.
- Respectez la bonne position de la plaque chauffante supérieure : les symboles « FRONT » doivent être à l'avant.
- Guidez le tube flexible pour éviter les dommages

Important :

Le papier cuisson spécifique doit être changé une fois par jour avant la première utilisation, s'il n'est pas endommagé ou encrassé avant.

Avertissement !

La plaque chauffante supérieure et la vitre peuvent être chaudes pendant ou directement après utilisation. Il est strictement conseillé de ne mettre en place ou changer le papier de cuisson qu'avec une plaque chauffante supérieure froide. Sinon, utilisez des gants de protection pour utilisation à haute température.

Avertissement!

N'utilisez que le papier de cuisson spécifié avec l'appareil. L'utilisation d'un papier de cuisson non spécifié peut provoquer un incendie et/ou des dommages considérables à l'appareil.

4.2 Autres utilisations possibles du papier de cuisson

Utilisation du papier de cuisson sur la vitre

Pour limiter l'encrassement, il est possible d'également mettre un papier de cuisson spécifique sur la vitre:

1. Nettoyez la vitre avec le kit de nettoyage spécifique. Voir chapitre 5.2
2. Mettez le papier cuisson spécifique de manière à ce que toute la surface de la vitre soit couverte. Ne dépassez pas la surface de la vitre.

5 - Nettoyage, hygiène

Important !

Suivez ces instructions de nettoyage à la lettre pour garantir la durée de vie et le bon fonctionnement de l'appareil.

Si vous utilisez certains outils pour le nettoyage ou si vous procédez d'une manière différente de celle recommandée, vous pourriez endommager l'appareil et courir un danger.

Important !

Ni l'appareil ni ses pièces n'ont été conçus pour être mis au lave-vaisselle ou pour être immergés ou être aspergés d'eau, excepté le couvercle du haut, à l'avant.

Avant d'utiliser un produit de nettoyage, lisez bien attentivement le mode d'emploi et les consignes de sécurité livrées avec le produit. Munissez-vous du matériel de protection approprié. Assurez-vous que le produit de nettoyage est bien adapté à chaque matériau qui compose l'appareil.

Important !

- N'utilisez pas de produits contenant du chlore (eau de javel, acide chlorhydrique, etc.), même s'il est dilué, pour nettoyer l'acier ou l'aluminium.
- N'utilisez pas de substances corrosives (exemple : acide muriatique) pour nettoyer le dessous de l'appareil ou la surface en dessous de celui-ci.

Important !

La propreté de l'appareil dépend beaucoup de la fréquence d'utilisation, du type de sandwiches que vous voulez faire cuire, mais aussi d'autres facteurs. L'utilisateur est responsable de la propreté de l'appareil.

5.1 NETTOYAGE EN COURS D'UTILISATION : VOIR PHOTOS



Avertissement, risques d'inflammation :

Les dépôts de graisse et de carbone peuvent être brûlés à cause des micro-ondes.

Il est fortement recommandé de retirer tous les débris dans la zone de cuisson.

Si la vitre est trop sale :

1- Retirez la graisse et les particules brûlées avec la brosse en téflon spécifique fournie (653623) ou le grattoir fourni (653664).

2- Essuyez la vitre et le cadre métallique avec un chiffon humide.

AVERTISSEMENT :

N'utilisez pas de lame de rasoir ou d'outil métallique sur la vitre, cela l'endommagerait.

Si des débris sont collés sur le papier de cuisson :

1- Essuyez simplement le papier de cuisson avec le chiffon humide.

5-2 NETTOYAGE A LA FIN DE LA JOURNEE : 10 B

Une carte d'instructions de nettoyage « tous les jours 7/7 » est également livrée avec l'appareil.

REMARQUE : utilisez les outils spécifiques fournis avec l'appareil.

AVERTISSEMENT : Le nettoyage doit être réalisé avec la machine à haute température pour garantir l'efficacité du produit de nettoyage. **Utilisez des gants spéciaux pour haute température.**

Suivez la procédure ci-dessous :

Utilisez le kit de nettoyage spécifique. Le produit de nettoyage recommandé est la ECOLAB Rapid Grease (0S1195).

- 1- Eteignez l'unité.
- 2- Aspergez la vitre avec le produit nettoyant.
- 3- Laissez imprégner pendant 1 minute. La vitre doit être chaude pour que le produit soit très efficace.
- 4- Frottez la surface de la vitre avec le grattoir spécifique (653664), une éponge abrasive ou un patin. N'utilisez pas de lame de rasoir ou d'outil métallique.
- 5- Essuyez avec un chiffon humide.
- 6- Mettez de la graisse ou de l'huile propre sur un chiffon.
- 7- Appliquez une fine couche de graisse ou d'huile propre sur la vitre.

- SURFACES EXTERNES

• Nettoyez toutes les surfaces ; la saleté est facilement nettoyable lorsqu'elle vient juste de se former. N'utilisez pas de paille de fer, de poudres abrasives ou de produits chimiques comme l'hypochlorite (poudre blanchissante), l'acide chlorhydrique (acide muriatique) ou d'autres acides pour nettoyer ces surfaces ; ces produits peuvent corroder l'acier et l'aluminium de manière rapide et permanente. N'utilisez pas non plus ces produits pour nettoyer des zones situées près des appareils, car les vapeurs peuvent provoquer les mêmes effets.

• Ne lavez pas l'appareil avec des jets d'eau directs ou sous pression.

• Si la crasse, la graisse ou les résidus de sandwich sont incrustés, utilisez un chiffon/ une éponge pour nettoyer la finition satin, puis rincez régulièrement : les frottements circulaires ajoutés aux particules de saleté sur le chiffon/l'éponge pourraient endommager la finition satinée de l'acier.

• Nettoyez les deux côtés et l'arrière de l'appareil. Prenez soin de ne pas introduire d'eau dans l'appareil à travers les ouvertures.

• Au moment du nettoyage, faites attention à ne pas endommager ou décoller l'étiquette de l'écran de contrôle.

5.3 NETTOYAGE DE LA PLAQUE CHAUFFANTE SUPERIEURE

Malgré l'utilisation du papier de cuisson, il peut être nécessaire de nettoyer la plaque chauffante supérieure.

Si besoin, suivez la procédure ci-dessous. Consultez également la carte d'instructions « tous les jours 1/7 » 

1. Eteignez l'appareil
2. Retirez le papier de cuisson
3. Mettez un chiffon humide sur la vitre
4. Fermez le couvercle et laissez imprégner pendant 15 secondes
5. Ouvrez le capot et mettez le chiffon humide sur l'articulation du couvercle.

6. Pulvérisez la plaque chauffante supérieure d'ECOLAB Rapid Grease.

7. Laissez imprégner pendant 1 minute.

8. Frottez la plaque chauffante supérieure avec la brosse en téflon fournie 653623.

9. Essuyez les bandes de la plaque chauffante supérieure.

10. Mettez de la graisse ou de l'huile propre sur un chiffon.

11. Appliquez une fine couche de graisse ou d'huile propre sur la plaque chauffante supérieure.

5-4 NETTOYAGE TOUTES LES SEMAINES :

En plus du nettoyage quotidien, il est nécessaire de nettoyer la chambre d'évacuation de vapeur et la chambre de cuisson toutes les semaines

REMARQUE : utilisez les outils spécifiques et le produit nettoyant fourni avec l'appareil pour un nettoyage efficace et rapide.

AVERTISSEMENT : Le nettoyage doit être réalisé avec la machine à haute température pour garantir l'efficacité du produit de nettoyage. Utilisez des gants spéciaux pour haute température.

- CHAMBRE D'ÉVACUATION DE LA VAPEUR

1. Retirez le capot avant supérieur (bouton vissé) et nettoyez la chambre d'évacuation de vapeur à l'aide d'un chiffon humide ou d'une éponge imbibée d'ECOLAB Rapid Grease (0S1195).

2. Rincez et séchez avec un chiffon.

Vous pouvez mettre le couvercle supérieur avant au lave-vaisselle.

IMPORTANT :

Avant de remettre le couvercle supérieur avant, assurez-vous qu'il est parfaitement propre.

Assurez-vous d'avoir réinstallé le capot supérieur avant d'utiliser l'appareil

Assurez-vous que rien (chiffon, éponge, serviette en papier ...) n'est laissé à l'intérieur de la chambre d'évacuation de vapeur

- CHAMBRE DE CUISSON

Une carte d'instructions de nettoyage « tous les jours 1/7 » est également livrée avec l'appareil.

Suivez la procédure ci-dessous :

1- Eteignez l'unité.

2- Mettez une protection pour verre (par ex. chiffon ou patin en silicone haute température) et maintenez le couvercle fermé.

3- Déverrouillez la plaque chauffante supérieure en poussant le bouton de déverrouillage vers l'arrière

4- Aidez la descente de la plaque supérieure chauffante en guidant le tube flexible.

5- Ouvrez doucement le couvercle. La plaque chauffante supérieure doit reposer droite sur la protection de verre.

6- Mettez un chiffon humide le long de la zone arrière du couvercle et du cadre métallique.

4- Pulvérisez le produit nettoyant à l'intérieur de la chambre de cuisson avec le pulvérisateur fourni.

8- Laissez imprégner pendant 1 minute. La chambre de cuisson doit être chaude pour que le produit soit très efficace.

9- Frottez la surface de la chambre de cuisson avec une éponge abrasive ou un patin.

10- Essuyez avec un chiffon humide.

11- Mettez en place la plaque chauffante et poussez-la vers la position la plus haute jusqu'au « clic ».

avertissement :

- La plaque chauffante supérieure est chaude : utilisez des gants de protection.

- Respectez la bonne position de la plaque chauffante supérieure : les symboles doivent être à l'avant.

- Guidez le tube flexible pour éviter les dommages.

12- Achevez le nettoyage en essuyant l'arrière du couvercle et le cadre métallique. Retirez la protection pour verre.

6 - Petit guide de dépannage

Même en cas d'utilisation correcte de l'appareil, des dysfonctionnements peuvent survenir. Le tableau ci-dessous énumère les différents cas de figure que vous pouvez rencontrer.

PROBLÈME RENCONTRE	QUE FAIRE ?	SI LE PROBLÈME PERSISTE
Le témoin sous le bouton Marche/Arrêt de l'appareil ne s'allume pas	Vérifiez que l'appareil est bien branché à la prise et/ou que le disjoncteur est allumé	Appelez l'agent du service technique
Le couvercle ne reste pas fermé lorsque l'appareil est en marche	Vérifiez que la poignée de l'appareil et autres pièces similaires sont bien nettoyées.	Appelez l'agent du service technique
L'appareil s'éteint subitement	Appelez l'agent du service technique	
Sur l'écran s'affiche « - - »	L'appareil est soit en mode préchauffage, soit en mode refroidissement. Veuillez attendre un moment	Appelez l'agent du service technique
Rien ne s'affiche sur l'écran, mais tous les boutons clignotent.	L'appareil est en mode standby ; pour sortir de ce mode, appuyez sur n'importe quel bouton de programmation	Appelez l'agent du service technique
L'unité affiche « Err1, Err2, Err3, Err4, Err5, Err6 »	Appelez l'agent du service technique	
Dans tous les cas, débranchez l'appareil et appelez l'agent du service technique dès lors que l'appareil ne peut pas être utilisé comme il est décrit dans les instructions ci-dessus.		

Important: La révision ne peut être effectuée que par une personne qualifiée, formée et agréée.

7 – Entretien



! La maintenance ne peut être effectuée que par une personne qualifiée, formée et agréée.

Avertissement

Les dommages intentionnels dus à la négligence, ou au non-respect des consignes et des réglementations, ou bien dus à des connexions incorrectes ou une altération non autorisée, invalident toute garantie et dégagent toute responsabilité du fabricant.

Les composants défectueux doivent être remplacés par des pièces de rechange d'origine : seul le fabricant de l'appareil est autorisé à fournir les pièces de rechange et à procéder au démontage et au remontage des composants, de manière directe, ou bien à travers les centres d'Assistance Agréés.

Il est conseillé de faire faire un contrôle régulier de l'appareil par un technicien spécialisé, afin qu'il soit toujours efficace et pour assurer une sécurité maximale au travail. Pour ce faire, stipulez un contrat d'entretien avec des sociétés spécialisées,

pour garantir les opérations suivantes :

- L'entretien des systèmes
- Vérification périodique des appareils
- Les réparations

ADRESSE DE LA MAINTENANCE

Nous vous conseillons de vous adresser en priorité au vendeur de l'appareil.

- Le fabricant se réserve le droit de modifier et d'améliorer ses produits sans préavis.

8 - Conformité à la réglementation

L'appareil est conçu et fabriqué conformément à :

Pour l'AN (Amérique du Nord)

SECURITE :

- UL 197 El. Appareil électrique de cuisson
- UL 923 Micro-ondes
- CSA C22.2 109 El. Appareil électrique de cuisson
- CSA C22.2 150 Micro-ondes

INSTALLATIONS SANITAIRES:

- NSF 4 Appareil de cuisson en général
- NSF 51 Matériel

Indice de protection :

- Machine globale IPX4.

Cette conformité est attestée par :

- La marque ETL «listed» imprimée sur la plaque signalétique de l'appareil
- La marque ETL «sanitation listed» imprimée sur la plaque signalétique de l'appareil

Important !

Les licences et les permis prescrits (faisabilité, autorisation de travaux, etc.) doivent être demandés et obtenus au préalable.

Important !

Le raccordement électrique doit être établi conformément aux réglementations locales.

Important !

Le fabricant décline toute responsabilité en cas d'installation ou d'utilisation incorrectes, ou de non-conformité aux réglementations. Dans ce cas, la garantie sera également invalidée.



Please refer to the numbered drawings which correspond to the paragraph numbers of the instruction manual.

GB

03/2011

Contents

1 Introduction – general information	1	5 Cleaning, hygiene	8
2 Installation	3	6 Brief troubleshooting guide	10
3 Use, safety	6	7 Maintenance	11
4 The use of baking paper with the appliance	8	8 Conformity with regulations	11

1 – INTRODUCTION –

1-1 General Information

Read each section of this manual before installing and operating

The User Manual contains useful information for the user on how to work correctly and in complete safety. This user manual is designed to get the appliance easy to use. What follows is not only a long list of warnings and constraints, but rather a series of instructions meant to improve the service provided by the appliance in every respect, and particularly to avoid a series of injuries or damage to the appliance that might result from inappropriate procedures for use and management. It is essential that all the people responsible for transporting, installing, commissioning, using, maintaining, repairing or dismantling the appliance should consult this manual and read it carefully before proceeding with the various operations, in order to avoid any incorrect or inappropriate handling that might be result in damage to the appliance or put people's safety at risk.

WARNING : Improper installation, adjustment, alteration, service or maintenance can cause property damage, injury or death. Read the installation, operating and maintenance instructions thoroughly before installing or servicing this equipment.

It is just as important that the Manual should always be available to the operator and it should be kept carefully where the appliance is used ready for easy and immediate consultation in case of any doubt, or in any case, whenever the need arises. If after reading the Manual, there are still any doubts concerning how to use the appliance, please do not hesitate to contact the Manufacturer or approved After Sales Service provider, who is constantly available to ensure quick and careful service for improved appliance operation and optimum efficiency.

Note that the safety, hygiene and environmental protection standards currently applicable in the country where the appliance is installed must always be applied during all phases of appliance operation. Consequently it is the user's responsibility to ensure that the appliance is operated and used solely under the optimum safety conditions laid down for people, animals and property.

FOR YOUR SAFETY

Do not store or use gasoline or other flammable vapors or liquids in the vicinity of this or any other appliance.

Electrolux Professional reserves the right to modify the technical data and aesthetics of the product without notice. Possible changes to the product do not give the purchaser the right to the addition or replacement of parts of the appliance previously sold.

1-2 IMPORTANT SAFETY INSTRUCTIONS

Carefully read this booklet as it gives important information concerning safe maintenance.

Install or locate this appliance only in accordance with the provided installation instructions

The following terms indicate a potentially hazardous condition for the operator, service personnel or for the appliance.

- **Danger!** This term warns of an immediate danger that could lead to considerable damage or death.
- **Warning!** This term indicates the potential risk of considerable damage or death following improper use or service of the appliance.
- **Important!** This term indicates information that must be thoroughly understood, although not indicating danger.

Warning! Danger of fire.

For your safety, do not keep gasoline or other flammable liquid or gaseous materials in the vicinity of this or other appliances. Keep the area around the appliance clear and free of combustibles. Do not use this appliance in an explosive atmosphere.



Warning!

Only install the appliance in a well-ventilated place. Inadequate ventilation causes asphyxia. Do not obstruct the ventilation system of the place where the appliance is installed. Do not obstruct the vent holes located at the sides and back of this appliance.



Important!

- - Appliance installation and any maintenance work must be carried out only by specialized personnel authorized by the manufacturer. Install or locate this appliance in a well-lit place.

- Place emergency telephone numbers in a visible position.
- For assistance, contact an authorized technical centre. Demand original spare parts.
- This appliance is designed for cooking sandwich. It is intended for professional use. Any other use is to be considered improper
- The appliance can't be used by unqualified people or children but only by responsible and trained operators.
- Do not leave the appliance unattended when operating.
- Unplug the appliance in case of a fault or poor operation.
- Do not use products (even if diluted) containing chlorine (sodium hypochlorite, hydrochloric or muriatic acid, etc.) to clean the appliance. Do not use metal tools to clean steel parts or the glass surface.
- Do not allow dirt, fat, food or other residue to form deposits on the appliance.
- Do not wash the appliance with direct jets of water.

Failure to observe the above can compromise the safety of the appliance.

Failure to observe the above invalidates the warranty.

WARNING

To reduce the risk of burns, electric shock, fire, injury to persons, or exposure to excessive microwave energy:

- 1) Do not use the appliance empty.
- 2) Read and follow the specific «PRECAUTIONS TO AVOID POSSIBLE EXPOSURE TO EXCESSIVE MICROWAVE ENERGY» found on chapter 3.
- 3) This appliance must be grounded. Connect only to properly grounded outlet. See «GROUNDING INSTRUCTIONS» found on paragraph 2-9.
- 4) Install or locate this appliance only in accordance with the provided installation instructions.
- 5) Some products such as whole eggs and sealed containers - for example, closed glass jars - are able to explode and could not be heated in this appliance.
- 6) Use this appliance only for its intended use as described in the manual. Do not use corrosive chemicals or vapours in this appliance. This type of appliance is specifically designed to heat, cook Sandwich. It is not designed for laboratory use.
- 7) As with any professional appliance, it can not be used by unqualified people or children.
- 8) Do not operate this appliance if it has a damaged cord or plug, if it is not working properly, or if it has been damaged or dropped.
- 9) This appliance should be serviced only by qualified service personnel. Contact nearest authorized service facility for examination, repair, or adjustment.
- 10) Do not cover or block any openings on the appliance.
- 11) Do not store this appliance outdoors. Do not use this product near water - for example, near a kitchen sink, in a wet basement, near a swimming pool, or similar locations.
- 12) Do not immerse the appliance, the upper heating plate, cord or plug in water.
- 13) Keep cord away from heated surfaces.
- 14) Do not let cord hang over edge of table or counter.
- 15) To reduce the risk of fire in the heating cavity:
 - I) Do not overcook sandwich. DO NOT place, plastic, or other combustible materials, cooking utensils or other item in all materials it could be inside the appliance. ONLY Sandwich, with the designated specific baking paper.
 - II) If materials inside the appliance ignite, turn appliance off, and disconnect the power cord.
 - III) Do not leave things on the glass, do not use the cooking chamber for storage purposes. Do not leave cooking utensils, or sandwich in the cavity when not in use.
 - IV) Do not put metallic recipient or any kind of kitchenware, tools.
 - V) Clean regularly the glass and the upper heating plate. Carbon deposit could over heat the sandwich.
- 16) The maximum height of the sandwich to be cooked must not overpass 3"/75mm.
- 17) In use and after use the appliance risks to have hot surfaces, be aware of touching the appliances (especially all the lid and its heating plate, the glass...).
- 18) As in any Microwave appliance, it can occur to have sparks inside the cooking chamber. These sparks do not influence the safety of the user nor the appliance nor the quality of the sandwich. If, as a consequence of the sparking, a dark mark on the metal parts is visible, this can be cleaned with a damp cloth.

SAVE THESE INSTRUCTIONS CAREFULLY FOR FURTHER CONSULTATION BY THE VARIOUS OPERATORS

1-3 DESCRIPTION OF THE APPLIANCE:

The appliance is a product specifically designed to heat/cook sandwiches, with the following main characteristics:

- Combination of three different heating modes : contact plates, infrared radiation, microwaves.
- Different preset programs
- Count down at the end of the cooking cycle.
- Programmable electronic control.



1-4 THE ENVIRONMENT

1-4-1 Packaging

Packaging materials are environment friendly and can be stored without risk, or burned in a special waste incineration plant.

1-4-2 Cleaning

In order to reduce the emission of pollutants into the environment, clean the appliance (externally and when necessary internally) with products that are more than 90% biodegradable (for further information, see chap. 4)

1-4-3 Disposal



Do not throw in the environment. Our appliances are manufactured using more than 90% (in weight) recyclable metals (stainless steel, iron, aluminium, galvanized sheet, copper, etc.).

Make the appliance unusable by removing the power supply cable.

2 – INSTALLATION

2-1 DIMENSIONS AND WEIGHT (FOR INFORMATION ONLY)

See picture  2  5

Note : When two or more appliances are installed side by side the clearance between them has to be increased up to 200 mm.

2-2 UNPACKING

Important!

Immediately check for any damage caused during transport. Inspect the packaging before and after unloading.

- The forwarder is responsible for the goods during transport and delivery.
- Make a complaint to the forwarder in case of visible or hidden damage. Specify any damage or shortages on the dispatch note.
- The driver must sign the dispatch note: the forwarder can reject the claim if the dispatch note is not signed (the forwarder can provide the necessary form).

- For hidden damage or shortages becoming apparent only after unpacking, request the forwarder for inspection of the goods within and no later than 15 days after delivery.
- Keep all the documentation contained in the packaging.

Remove the packaging.

Take care when unpacking and handling of the appliance to not cause any shocks on itself.

2.3 STARTER KIT

Together with the purchase of this appliance a specific starter kit is delivered. It comprises the following items that can also be ordered separately:

- 24 reusable sheets of baking paper (653694)
- 2 cleaning instruction cards (to be pinned on a wall or to be fixed close to the appliance)

- 1l ECOLAB Rapid Grease (0S1195, 4l batch)
- 1 teflon brush (653623)
- 1 scraper (653664)

2-4 LOCATION AND LAYOUT





!Always, place the appliance on a strong, flat, stable support.

GENERAL INFORMATION

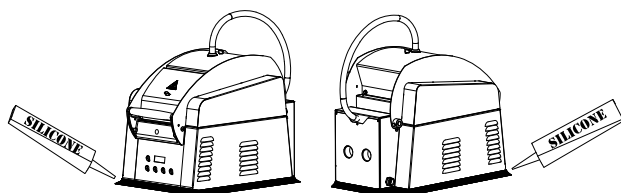
- The appliance must be installed over a counter top.
- The installation of the appliance must be with a silicone rod all around it. (see picture below).



- The installation diagrams gives the overall dimensions of the appliances and its position in space See  5  2

- The presentation diagram describes and locates each part of the appliance. See  1

- A. Lid
- B. Handle
- C. Control panel
- D. Feet
- E. Ventilation holes
- F. Front top cover
- G. Steam evacuation chamber
- H. Upper heating plate and its locking system
- I. Glass
- J. Electro magnet
- K. Cooking chamber

- The appliances are not designed for built-in installation. See for minimal space required.

- Maintain an adequate distance between the appliance and any combustible walls .

- Leave an adequate space between the appliance and any side walls in order to allow subsequent servicing or maintenance operations and its proper ventilation . See  5

- After the installation of the appliance, remove the screw that gets the handle closed : this screw is on the right side of the latching system.

- Before starting to use the appliance, check its perfect levelness with a level.

Important!

Do not obstruct the vent holes of the appliance in any way

- Before plugging the appliance in, check:
 - the compatibility of the plug in the country of use
 - that the main switch, the power supply voltage and operating frequency are suitable for the load of the appliance according to the data plate
 - Check the conformity of the electrical system with current standards and ensure that the prescribed protection and safety devices are installed. The appliance must have a ground connection in conformity with current standards. Carry out the equipotential connection, in appliances where required, by means of the special terminals marked with the symbol: 

- check the compatibility of the data plate specifications with the mains voltage and frequency.

Information on sound emissions: The functional components of the appliances in question have a noise level not exceeding 70 dB (A).

Important!

Make sure that the plug of the appliance is reachable in any working conditions.

WARNING!

Do not locate appliance adjacent to any high heat or grease producing piece of appliance, such as a range top, griddle, fryer, etc., that could allow radiant heat to raise the exterior temperature of the appliance.

WARNING!

Do not use reducers, adapters or branches for the connection, as they could cause false contacts with risk of dangerous overheating.

Important!

The manufacturer declines any responsibility for damage or injury due to incorrect installation of the appliance.

Place or locate this appliance in a well-lit area

Warning!

Improper installation or modifications can cause damage or Death.

Do not place and use this appliance in an explosive atmosphere

Important : The installation instructions contained herein are for the use qualified installation and service personnel. Installation or service by other than qualified personnel may result in damage to the appliance and/or injury to the operator.

FAILURE TO COMPLY WITH INSTALLATION INSTRUCTION OR IMPROPER INSTALLATION WILL VOID WARRANTY AND RESPONSIBILITIES OF THE MANUFACTURE.

2-5 REGULATIONS AND STANDARDS

Important!

The technological systems and appliance must be installed by qualified personnel authorized to issue the certificates of conformity and compliance with current regulations.

2-6 BUILDINGS AND WORKPLACES

All the laws, regulations and directives in force in the place of installation regarding the following must be observed:

- Correct lighting of workplaces -
- Safety in the workplace, accident prevention
- Compulsory signs and signals

- Hygiene
- Work zones and separation of paths for hygienic purposes
- Fire prevention
- Low air pollution emissions.

2-7 SYSTEM SAFETY

All the laws, regulations and directives in force in the place of installation regarding the following must be observed:

- Electricity
- Refuse and waste disposal

2-8 HAZARDS IN THE WORKPLACE

2-8-1 Fires

Curtains, dishcloths, chopping boards or other wooden objects must be kept away from burners and sources of heat; the same applies for recipients containing alcohol, solvents or flammable cleaning materials, etc.: the risk of fire in the kitchen is very high.

Never use water to extinguish the start of fires of an electrical nature: use suitable extinguishing materials or appropriate fire-extinguishers after turning the power off and unplugged!

2-8-2 Accidents

The risk of accidents to persons (burns, falls) is also very high: immediately clean any drops of oil or grease ending up on the floor.

Close carefully the lid with making sure that there is nothing that could block or be pinned down.

Be careful with hot surface.

2-8-3 Electricity

Some instructions regarding the electrical systems and the actions of persons:

- Electrical system: execution and maintenance must be carried out by qualified personnel, in compliance with current safety standards. The main switch and the plug must be easily reached in case of need. Leads, plugs and sockets must always be kept in perfect condition.
- Actions: unplug the appliance before cleaning or any other operation on the appliance.

Warning!

Never unplug the appliance by pulling the cord but only by the plug!

If the cord is deteriorated, do not try to fix it with insulating tape or similar products, but have it replaced by qualified personnel.

2-8-4 Work in safety

Not knowing or underestimating the risks due to incorrect or improper use of the individual appliances can be a source of danger. Good habits in daily use are important.

- Learn to correctly use the various appliances making up the installation. At the end of work, always make sure the appliances are off.
- Do not use flammable substances for cleaning and do not leave containers with those substances near the appliances.

THE APPLIANCE IS INTENDED FOR PROFESSIONAL USE AND MUST BE USED BY COMPETENT PERSONNEL!

Warning picture present on the appliance



CAUTION HOT SURFACES



CAUTION RISK ELECTRIC SHOCK

2-9 ELECTRICAL DATA / CONNECTION



ATTENTION !!

Connection to the electrical power supply must be done according to proper professional practice by a qualified and authorised person (see current standards and legislation in the country of installation).

Do not use multiple plugs

The AC power supply to the appliance must comply with the following conditions;

- Maximum voltage variation: $\pm 5\%$
- Maximum frequency variation: $\pm 1\%$ on a continuous basis, $\pm 2\%$ over short periods

ATTENTION: the electrical installation must comply (for design, creation and maintenance) with the legal and standard requirements in the country where used.

- Before connecting the appliance to the electrical power supply, check that the voltage of the electrical system is the same as that marked on the rating plate and the label on the power cable.
- The appliance's electrical power supply must be protected against voltage surges (short-circuits and excess voltages) by using fuses or thermal relays of the appropriate gauge relative to the place of installation and appliance specifications.

ATTENTION: Concerning protection against indirect contact (depending on the type of power supply provided and connection of the exposed conductive parts to the equipotential protection circuit), refer to point 6.3.3 of EN 60204-1 (IEC 60204-1) with the use of protection devices for automatic shut-off of power in the event of an insulation fault with a TN or TT system, or, for the IT system, with the use of a permanent insulation or differentials controller for automatic shut-off. The requirements of IEC 60364-4-41, 413.1 must apply for this protection.

For example: in a TT system, a differential circuit breaker must be installed upline of the power supply, with a suitable power cut-off (e.g.: 30 mA) on the earthing installation for the place where it is planned to install the appliance.

ATTENTION: Failure to comply with these instructions means the customer runs the risk of appliance failure and/or accidents due to direct or indirect contacts.

WARNING: GROUNDING INSTRUCTIONS

This appliance must be grounded. In the event of an electrical short circuit, grounding reduces the risk of electric shock by providing an escape wire for the electric current. This appliance is equipped with a cord having a grounding wire with a grounding plug. The plug must be plugged into an outlet that is properly installed and grounded;

WARNING - Improper use of the grounding can result in a risk of electric shock.

Consult a qualified electrician or serviceman if the grounding instructions are not completely understood, or if doubt exists as to whether the appliance is properly grounded, and either:

1) If it is necessary to use an extension cord, use only a 3-wire extension cord that has a 3-blade grounding plug, and a 3-slot receptacle that will accept the plug on the appliance. The marked rating of the extension cord shall be equal to or greater than the electrical rating of the appliance, or

2) Do not use an extension cord, if the power supply cord is too short, have a qualified electrician or serviceman install an outlet near the appliance.



Earthing is mandatory, using a green conductor.

2-9-1 Power cable

Whenever the power cable has to be replaced, call a technical service agent and replace by original spare parts: only the manufacturer of the appliance is authorized to supply the replacement part and carry out disassembly and reassembly of the components, directly or through Authorized Assistance Centers.

Important!

Repair and maintenance work must be carried out only by qualified personnel authorized by the manufacturer.

2-9-2 Circuit breaker

Always install a main switch with thermal magnetic cut-out up line of the appliance in order to be able to isolate it from the rest of the system. Contact opening distance and maximum leakage current must comply with current regulations

2-9-3 Equipotential node and ground connection

Connect the appliance to a socket with ground

3 – SAFETY AND USE

Before starting the appliance, carefully read this handbook. The instructions and information given in it are important for correct and optimum use.

3.0 PRECAUTIONS TO AVOID POSSIBLE EXPOSURE TO EXCESSIVE MICROWAVE ENERGY

(a) Do not attempt to operate this appliance with the lid open - lid operation can result in harmful exposure to microwave energy. It is important not to defeat or tamper with the safety interlocks.

(b) Do not place any object between the lid and the working top or allow soil or cleaner residue to sealing surfaces.

(c) Do not operate the appliance if it is damaged. It is particularly important that the lid closes properly and there is no damage to

the: lid (bent), hinges and latches (broken or loosened), contact surfaces.

(d) The appliance should not be adjusted or repaired by anyone except properly qualified service personnel

ANY POTENTIAL USER OF THE EQUIPMENT SHOULD BE TRAINED IN SAFE AND CORRECT OPERATING PROCEDURES.

3.1 USER SAFETY:

Before each use, the user is responsible of verifying the general integrity and cleanliness of the appliance and stop or no using it in case of noted, dirt, damage or missing parts.

- The appliance is intended for professional use, not for household application, and must be used by personnel trained for the purpose.
- The appliance is designed for direct heating/cooking of sandwich. Any other use is to be considered improper.
- Cooking surfaces are strong but not unbreakable and can be damaged by hard or sharp objects if falling on the top with a certain force. In the event of breaks, flaws or cracks, STOP USING and contact the Assistance Center.
- Do not use the appliance to warm sandwich into metallic pots, pans, sheets, utensils
- The appliance is designed to heat/cook sandwich: do not heat any kind of metallic object with the appliance.
- Do not run the appliance without any load.
- Periodically clean the appliance, removing all traces of sandwich; failure to keep it clean will lead to deterioration of the surfaces, and thus affect appliance life and give rise to hazardous situations.
- Have the appliance fully checked periodically (at least once a year). For that purpose, it is advisable to stipulate a maintenance contract.

NEVER press button of control board with something else than fingers.

Do not place hands or objects on the appliance, and keep it out of the reach of children.

Important!

The appliance has an internal air cooling system (back and sides). The air intake and outlet openings of the appliance must not be blocked with objects or cloths, otherwise excessive overheating and damage to the appliance could occur.

See  5 for minimal distances.

IMPORTANT

- During operation, pay attention to the hot zones of the exterior surface.

- Do not place objects on the outlets located at the top of the appliance. See  5

Warning!  3

The cooking zones remain hot. Even with the appliance switched off.



MICROWAVE INSTRUCTIONS

IMPORTANT - IF THE LID OR GLASS IS DAMAGED, THE APPLIANCE MUST NOT BE USED UNTIL IT HAS BEEN REPAIRED BY AUTHORIZED PERSONNEL;

WARNING - IT IS DANGEROUS FOR ANYONE EXCEPT AUTHORIZED PERSONNEL TO CARRY OUT MAINTENANCE OR REPAIR OPERATIONS INVOLVING THE REMOVAL OF ANY COVER PROTECTING AGAINST EXPOSURE TO MICROWAVE ENERGY.

PRECAUTIONS TO AVOID POSSIBLE EXPOSURE TO EXCESSIVE MICROWAVE ENERGY :

- Do not attempt to operate this appliance with the lid open, it can result in harmful exposure to microwave energy. It is important not to defeat or tamper with the safety interlocks.
- Do not place any object inside the lid cover.
- Do not operate the appliance if it is damaged. It is particularly important that the lid close properly and that there is no damage to the glass.
- Do not run the appliance without any load.

The appliance should not be adjusted or repaired by anyone except properly qualified service personnel.

3.2 Instructions for use:

Warning: The appliance has an automatic lifting and locking system of the lid. Also the upper heating element self adjusts to the height of the sandwich (3"/75mm maximum). Be sure that these movements are never encumber.  4-5.

Important: Before using the appliance make sure that the appliance is correctly installed and assembled (removable parts fixed in the right place), cleaned and connected to the power supply.

START UP

The use of the baking paper on the upper heating plate is mandatory. Before switch on the appliance put a delivered baking paper has described in the following chapter 4.

Switch on the appliance by pressing the On/Off button. See figure  7(a)

The appliance will start the preheating mode and display two dot lines as the figure  6a

During this time (up to 20 minutes) the appliance will not be operational, i.e. the lid cannot be kept closed automatically.

The end of the preheating mode will be indicated by displaying P1 as shown in figure  6b and the appliance is ready for operation.

OPERATING MODE

The appliance has 4 preset programs. Make sure to use the adequate program for the sandwich to be cooked.

1) Choose the desired cycle by pressing one of the four program buttons.  7(b)

The selected cycle will be shown in the display and with the related light below the button pressed.

2) Place the sandwich on the glass making sure that the sandwich is fully underneath the upper heating plate.  8

Important!

The glass and the upper heating plate are heating also when the lid is opened. Therefore, do not leave the sandwich on the glass long before and long after the cooking cycle (risk of overcooking).

3) Fully close the lid and twist the handle until the automatic locking system can be activated. The appliance will start the selected program showing the remaining time in minutes and seconds as shown in figure.  6d

Important!

During this time you cannot:

- open the lid
- change the program

and the only way to interrupt the cooking cycle and open the lid is to turn off the appliance by pressing the On/Off button.

The appliance can be restarted as described in the above chapter «START UP» .

4) A beep sound will indicate the end of the cycle and the lid opens automatically.

Warning: During opening of the lid stay away and do not encumber its movement.

5) Remove the sandwich with the delivered plastic spatula (653625).

Warning:

The glass and the upper heating plate are hot, risk of burning.

Important!

The glass and the upper heating plate are heating permanently. Therefore, do not leave the sandwich on the glass long before and long after the cooking cycle (risk of overcooking).

4. The use of baking paper with the appliance

Important!

Follow strictly these instructions concerning the use of baking paper with the appliance to guarantee the right functioning and life time of the appliance.

Warning!

Use only an approved baking paper dedicated to high temperature with the appliance. The use of not approved baking paper can cause a fire and/or considerable damage of the appliance.

The approved baking paper is 653694 (reusable for upper heating plate and glass).

The use of baking paper with the appliance is mandatory and has the advantage of having a better cleanliness of the appliance during and after use.

4.1 The fixation of the baking paper on the upper heating plate

The baking paper has to be changed every day. It is fixed on the upper heating plate by two clips. To reach these clips, the upper heating plate has to be removed. Proceed as described here below.

Warning: The upper heating plate and the glass can be hot, if in or directly after use. It is strictly advised to put or change the baking paper only with a cold upper heating plate. If not, use protective gloves for high temperature use.

Follow the procedure here below: see the instruction card «daily 7/7»  10A

Be sure that the appliance is switched off.

1. Put a glass saver (eg. Cloth or high temperature silicone pad) on the glass and maintain the lid closed.
2. Unlock the upper heating plate by pushing the unlocking knob backwards
3. Help the descent of the upper heating plate by guiding the flexible tube.
4. Gently open the lid. The upper heating plate has to stand upright on the glass saver. The baking paper clips fixations are visible on the top of the upper heating plate.
5. Just pull the old baking paper, if present.

6. Fix the (new) baking paper (only 653694) by engaging its two sides under the clips. Do not lift the clips. Strength the paper to avoid stripes. Take care that the baking paper is covering the total surface of the stripes of the upper heating plate.

7. Put in place the upper heating plate

Warning:

- The upper heating plate can be hot, if in or directly after use. It is strictly advised to put or change the baking paper only with a cold upper heating plate. If not, use protective gloves for high temperature use.
- Respect the right position of the upper heating plate: the symbols «FRONT» must be in the front.
- Guide the flexible tube to avoid damages

Important:

The specific baking paper should be changed once a day before first used, if not damaged or dirty before.

Warning!:

The upper heating plate and the glass can be hot, if in or directly after use. It is strictly advised to put or change the baking paper only with a cold upper heating plate. If not, use protective gloves for high temperature use.

Warning!

Use only the specified baking paper with the appliance. The use of not specified baking paper can cause a fire and/or considerable damage of the appliance.

4.2 Other possible baking paper use

The use of baking paper on the glass

To limit the dirtiness it is possible to put also the specific baking paper on the glass:

1. Clean the glass with the specific cleaning kit. See chapter 5.2
2. Put the specific baking paper in that way that the overall glass surface is covered. Do not exceed the glass surface.

5 - Cleaning, hygiene

Important!

Follow strictly those cleaning instruction to guarantee the right functioning and life time of the appliance.

Other way or cleaning tools could damage the appliance and be dangerous for the user.

Important!

Neither the appliance nor its individual parts are designed for being put in dishwashers or being immerged or being sprayed by water jet - except the front top cover.

Before using any cleaning product, be sure to read the instruction and safety instructions delivered with the appliance and use appropriate protective equipments and be sure that this cleaning product is adapted for each materials which compose the unit.

Important!

• Do not use products containing chlorine (chlorine bleach, hydrochloric acid, etc.), even if diluted, to clean the steel / aluminium.

• Do not use corrosive substances (e.g. muriatic acid) to clean below / close under the appliance.

Important!

The cleanliness of the appliance is strongly dependent of the frequency of use, the type of sandwich to be cooked, and other influences. The user is responsible for the cleanliness of the appliance.

5-1 CLEANING IN USE : SEE PICTURES 9a-b-c

Warning lighting risk :

Grease and carbon deposit can be burnt due to the microwave. It is strongly recommended to remove all the debris in the cooking area.

If the glass is too much dirty:

- 1- Remove the grease and burned particles with the delivered teflon brush (653623) or the delivered scraper (653664).
- 2- Wipe the glass and the metallic frame with a damp cloth.

WARNING: Do not use any razor blade or metallic tool on the glass, it will be damaged.

If some debris stick on the baking paper :

- 1- Just wipe the baking paper with the damp cloth.

5-2 CLEANING AT THE END OF DAY: 10 B

A cleaning instruction card «daily 7/7» is also delivered with the appliance.

NOTE: use the specific tools delivered with the appliance.

WARNING: The cleaning has to be done with the appliance in high temperature to guaranty the efficiency of the cleaning product. **Use gloves dedicated to high temperature.**

Follow the procedure here below:

Use the specific cleaning kit. The recommended cleaning product is ECOLAB Rapid Grease (0S1195).

- 1- Turn off the unit.
- 2- Sprinkle the glass with the cleaning product.
- 3- Allow to soak for 1 minute. The glass must be hot for a good efficiency of the product.
- 4- Scrub the surface of the glass with the specific scraper (653664), an abrasive sponge or pad. Do not use any razor blade or metallic tool
- 5- Wipe with damp cloth.
- 6- Put fresh fat or oil on a cloth
- 7- Apply a thin coating of fresh fat or oil on the glass.

- EXTERNAL SURFACES

- Clean all surfaces; dirt can be easily removed when it has just formed. Do not use steel wool, abrasive powders or chemical products such as sodium hypo chlorite (bleaching powder), hydrochloric acid (muriatic acid) or other acids to clean these surfaces; these products rapidly and permanently corrode the steel or aluminum. Do not use these products even for cleaning zones next to the appliances, because the vapors can produce the same destructive effects.

- Do not wash the appliance with pressure lances or direct jets of water.

- In case of encrusted dirt, grease or sandwich residue, use a cloth/ sponge wiping with the grain of the satin finish and rinse often: rubbing in a circular motion combined with the particles of dirt on the cloth/sponge could damage the steel's satin finish.

- Clean both sides and the back of the appliance. Take care not to introduce water into the appliance through the openings.

- Take care when cleaning to not damage or unglue the control panel sticker.

5.3 CLEANING OF THE UPPER HEATING PLATE

In spite of the use of the baking paper it could be necessary to clean the upper heating plate.

If needed follow the procedure here below, also see the instruction card «weekly 1/7».  11A

1. Switch off the appliance
2. Remove the baking paper
3. Put a damp cloth on the glass
4. Close the lid and allow to soak for 15 seconds
5. Open the lid and put the damp cloth on the articulation of the cover.

6. Spray the upper heating plate with ECOLAB Rapid Grease.

7. Allow to soak for 1 minute.

8. Scrub the upper heating plate with the delivered teflon brush 653623.

9. Wipe the stripes of the upper heating plate.

10. Put fresh fat or oil on a cloth.

11. Apply a thin coating of fresh fat or oil on the upper heating plate.

5-4 CLEANING EVERY WEEK:

In addition to the daily cleaning, it is necessary to clean every week the steam evacuation chamber and the cooking chamber

NOTE: use the specific tools and cleaning product delivered with the appliance for an efficient and quick cleaning.

WARNING: The cleaning has to be done with the appliance in high temperature to guaranty the efficiency of the cleaning product. **Use gloves dedicated to high temperature.**

- STEAM EVACUATION CHAMBER

1. Remove the front top cover (screwed button) and clean the steam evacuation chamber using a damp cloth or a sponge soaked with ECOLAB Rapid Grease (OS1195).
2. Rinse and dry with cloth.

Front top cover could be put into a dishwasher

IMPORTANT:

Check the complete cleanliness before to re-install the front top cover

Be sure to have re-installed the front top cover before using the appliance

Be sure that there is nothing (cloth, sponge, paper towel ...) left inside the steam evacuation chamber

- COOKING CHAMBER 11B

A cleaning instruction card «weekly 1/7» is also delivered with the appliance.

Follow the procedure here below:

- 1- Turn off the unit.
- 2- Put a glass saver (eg cloth or high temperature silicone pad) and maintain the lid closed.

- 3- Unlock the upper heating plate by pushing the unlocking knob backward.
- 4- Help the descent of the upper heating plate by guiding the flexible tube.
- 5- Gently open the lid. The upper heating plate has to stand up right on the glass saver.
- 6- Put a damp cloth all along the back area of the lid and metallic frame.
- 7- Spray the cleaning product all inside the cooking chamber with the delivered sprayer.
- 8- Allow to soak for 1 minute. The cooking chamber must be hot for a good efficiency of the product.
- 9- Scrub the surface of the cooking chamber with an abrasive sponge or pad.
- 10- Wipe with a damp cloth.
- 11- Put in place the upper heating plate and push it to the highest position until the «clic».
warning:
-The upper heating plate is hot: use protective gloves.
- Respect the right position of the upper heating plate: the symbols must be in the front.
- Guide the flexible tube to avoid damages.
- 12- Finish the cleaning by wiping the back of the lid and the metallic frame. Remove the glass saver.

6 - BRIEF TROUBLESHOOTING GUIDE

Even with correct use, malfunctions can occur. The table below is listing some possible findings.

FINDINGS	WHAT TO DO	IF THE PROBLEM REMAINS
The appliance doesn't show the light below the On/Off button	Verify if the appliance is plugged in the socket and/or the circuit breaker is on	Call the technical service agent
The lid doesn't keep closed when you are in operating mode	Check if the handle and the counter part of the appliance are properly cleaned	Call the technical service agent
The appliance shuts off unexpectedly	Call the technical service agent	
The unit display « - - »	The appliance is either in cooling or in preheating mode, please wait a reasonable time	Call the technical service agent
The unit doesn't display anything but all buttons light are blinking	The appliance is in standby mode, to exit it press any programme button	Call the technical service agent
The unit displays «Err1, Err2, Err3, Err4, Err5, Err6»	Call the technical service agent	
In any case unplug the appliance and call the technical service agent whenever the appliance is not allowing to be used as described in the operating instruction above.		

Important: Service may only be carried out by a qualified, trained and authorised person.

7 – MAINTENANCE



Maintenance may only be carried out by a qualified, trained and authorised person.

Warning

Intentional damage due to neglect, negligence or failure to comply with the prescriptions, instructions and regulations, or due to incorrect connections or unauthorized tampering, invalidates every warranty and relieves the manufacturer of any responsibility.

Faulty components must be replaced only with original spare parts: only the manufacturer of the appliance is authorized to supply the replacement part and carry out disassembly and reassembly of the components, directly or through Authorized Assistance Centers.

It is advisable to have the appliance periodically checked by a specialized technician to keep it always perfectly efficient and to ensure maximum safety in work; for this purpose, stipulate a maintenance contract with specialized firms able to guarantee the following operations:

- Maintenance of systems
- Periodic check of appliances
- Repairs

ADDRESS FOR SERVICE REQUIREMENTS

We advise you to contact the dealer who sold you the appliance.

- The manufacturer reserves the right to modify and make improvements to the products without giving prior warning.

8 - Conformity with regulations

The appliance has been designed and manufactured in conformity with :

For NA (North America)

SAFETY:

- UL 197 El. Cook Appliance
- UL 923 Micro waves
- CSA C22.2 109 El. Cook appliance
- CSA C22.2 150 Micro waves

SANITATION:

- NSF 4 General Cook appliance
- NSF 51 Material

Index of protection :

- IPX4 overall machine.

This conformity is certified by :

- The ETL «listed» mark printed on the data plate of the appliance
- The ETL «sanitation listed» mark printed on the data plate of the appliance

Important!

Prescribed licenses and permits (feasibility, authorization for works, etc.) must be previously requested and obtained.

Important!

The electrical connection must be carried out in conformity with current local regulations.

Important!

The manufacturer declines any responsibility in case of incorrect installation and use, or non-compliance with the regulations. The warranty will also be invalidated.



Por favor, consulte los esquemas numerados que corresponden a los números de los párrafos del manual de instrucciones.

ES

03/2011

Índice

1 Introducción	1	5 Limpieza, higiene	8
2 Instalación	3	6 Localización y resolución de averías	10
3 Utilización, seguridad	6	7 Mantenimiento	11
4 La utilización de papel de horno en el aparato	8	8 Conformidad con la normativa	11

1 – INTRODUCCIÓN

1-1 Información general

Lea todas las secciones de este manual antes de instalar y poner en funcionamiento el aparato. El Manual del Usuario contiene información útil para el usuario sobre cómo trabajar correctamente y con toda seguridad. Este Manual del Usuario ha sido diseñado para que el aparato sea más fácil de utilizar. Lo que sigue no es sólo una larga lista de advertencias y obligaciones, sino más bien una serie de instrucciones pensadas para mejorar el servicio que le dará la máquina en todos los sentidos, y en particular para prevenir una serie de lesiones o daños al equipo que podrían producirse en caso de utilización o manipulación inadecuadas. Resulta primordial que todas las personas responsables del transporte, la instalación, la supervisión, la utilización, el mantenimiento, la reparación o el desmantelamiento del aparato consulten este manual y lo lean detenidamente antes de proceder a las distintas operaciones, para evitar cualquier manipulación incorrecta o inadecuada que pudiera provocar daños en el aparato o arriesgar la seguridad de los operarios.

Igual de importante resulta que el Manual quede siempre a disposición del operario, y deberá guardarse cuidadosamente junto al aparato, listo para ser consultado con facilidad e inmediatamente en caso de duda, o en cualquier caso, en cuanto sea necesario. Si después de leer el Manual sigue teniendo dudas sobre el funcionamiento del aparato, no dude en consultar con el Fabricante o el servicio postventa de su distribuidor homologado, que estarán siempre disponibles para proporcionarle un servicio rápido y metódico para mejorar el funcionamiento del aparato y optimizar su eficacia.

Recuerde que las recomendaciones de seguridad, higiene y protección del medio ambiente aplicables actualmente en el país en el que se ha instalado el aparato deberán aplicarse siempre, durante todas las fases de funcionamiento del aparato.

Por consiguiente, es responsabilidad del usuario asegurarse de que el aparato funciona y se usa únicamente en condiciones de seguridad óptimas para personas, animales y propiedades.

ATENCIÓN: Una instalación, ajuste, alteración, servicio o mantenimiento inadecuados pueden causar daños en el aparato, lesiones o incluso la muerte. Lea detenidamente las instrucciones de instalación, funcionamiento y mantenimiento antes de instalar o hacer funcionar este equipo.

POR SU SEGURIDAD

No almacene o utilice gasolina u otros gases o líquidos inflamables cerca de este (u otro) aparato.

Electrolux Professional se reserva el derecho de modificar los datos técnicos y el diseño del producto sin previo aviso. Los posibles cambios en el producto no dan derecho al comprador a añadir o sustituir partes del aparato vendido con anterioridad.

1-2 INSTRUCCIONES DE SEGURIDAD IMPORTANTES

Lea detenidamente este manual, pues proporciona información importante para realizar el mantenimiento con toda seguridad.

Instale o ubique este aparato siguiendo únicamente las instrucciones de instalación provistas

Los siguientes términos indican una condición potencialmente peligrosa para el operario, el personal de servicio o el aparato.

- ¡Peligro! Este término advierte de un peligro inmediato que podría acarrear daños considerables o incluso la muerte.
- ¡Advertencia! Este término indica un riesgo potencial de daños considerables o incluso de muerte causados por un uso inadecuado del aparato.
- ¡Importante! Este término señala información que debe entenderse perfectamente, aunque no indica peligro.

¡Advertencia! Peligro de incendio.

Por su seguridad, no guarde gasolina u otros líquidos inflamables o materiales gaseosos cerca de este o de otros aparatos. Mantenga la zona que rodea al aparato despejada y sin combustibles.



No utilice este aparato en una atmósfera explosiva.

¡Advertencia!

Instale el aparato únicamente en un lugar bien ventilado. Una ventilación inadecuada puede provocar asfixia.



No obstruya el sistema de ventilación del lugar en el que esté instalado el aparato.

No obstruya los orificios de ventilación situados en los laterales y la parte trasera del aparato.

¡Importante!



Solamente el personal especializado autorizado por el fabricante podrá llevar a cabo la instalación del aparato y cualquier operación de mantenimiento. Instale o ubique este aparato en un lugar correctamente iluminado.

- Exponga los números de teléfono de urgencias en un lugar visible.
 - Para obtener asistencia, contacte con un centro técnico autorizado. Exija piezas de recambio originales.
 - Este aparato ha sido diseñado para cocinar sandwiches. Está pensado para un uso profesional. Cualquier otra utilización deberá considerarse inadecuada.
 - El aparato no podrá ser utilizado por personas no cualificadas ni por niños, sólo por operarios responsables y formados.
 - No deje el aparato sin supervisión cuando esté funcionando.
 - Desenchufe el aparato en caso de fallo o de funcionamiento incorrecto.
 - No utilice productos (ni siquiera diluidos) que contengan cloro (hipoclorito de sodio, ácido clorhídrico o ácido muriático, etc.) para limpiar el aparato. No utilice utensilios metálicos para limpiar las partes de acero ni la superficie de cristal.
 - No permita que se formen depósitos de suciedad, grasa, comida u otros residuos sobre el aparato.
 - No limpie el aparato con un chorro directo de agua.
- No respetar las advertencias anteriores puede comprometer la seguridad del aparato.
No respetar las recomendaciones anteriores anulará la garantía.

ADVERTENCIA

Para reducir el riesgo de quemaduras, descargas eléctricas, incendios, heridas o exposición excesiva a microondas:

- 1) No utilice el aparato si está vacío.
- 2) Lea y respete las "PRECAUCIONES PARA EVITAR UNA POSIBLE EXPOSICIÓN EXCESIVA A MICROONDAS" específicas que encontrará en la sección 3.
- 3) Este aparato debe conectarse a tierra. Conéctelo únicamente a una toma de corriente con una toma de tierra adecuada. Consulte las "INSTRUCCIONES DE CONEXIÓN A TIERRA" que encontrará en la sección 2.9.
- 4) Instale o ubique este aparato siguiendo únicamente las instrucciones de instalación provistas.
- 5) Algunos productos, como los huevos enteros y los recipientes cerrados herméticamente, por ejemplo, frascos de cristal cerrados, pueden explotar, por lo que no deben calentarse en este aparato.
- 6) Utilice este aparato sólo para el uso previsto, tal y como se describe en el manual. No utilice gases o elementos químicos corrosivos en este aparato. Este tipo de aparato ha sido diseñado específicamente para calentar y cocinar sandwiches. No está diseñado para un uso de laboratorio.
- 7) Como cualquier aparato profesional, no debe ser utilizado por personas no cualificadas ni por niños.
- 8) No ponga el aparato en funcionamiento si el cable o el enchufe están dañados, si no funciona correctamente, o si ha sido dañado o se ha caído.
- 9) Solamente técnicos de mantenimiento cualificados podrán realizar el mantenimiento del aparato. Contacte con el centro de mantenimiento autorizado más cercano para cualquier examen, reparación o ajuste.
- 10) No cubra ni bloquee ningún orificio o abertura del aparato.
- 11) No almacene este aparato al aire libre. No utilice este producto cerca del agua – por ejemplo, cerca de un fregadero, en un sótano húmedo, cerca de una piscina, o en lugares similares.
- 12) No sumerja el aparato, la placa de calentamiento superior, el cable ni el enchufe en agua.
- 13) Mantenga el cable alejado de superficies calientes.
- 14) No deje el cable colgando desde una mesa o una encimera.
- 15) Para reducir el riesgo de incendio en el nicho de calentamiento:
 - I) No cocine demasiado los sandwiches. NO introduzca plástico ni ningún otro material combustible, utensilios de cocina ni ningún otro elemento, sea del material que sea, dentro del aparato. UNICAMENTE sandwiches, con el papel de horno especificado.
 - II) Si algún material dentro del aparato prende fuego, apague el aparato y desenchúfelo.
 - III) No deje nada sobre el cristal, no utilice la cámara de cocción para almacenar cosas. No deje utensilios de cocina ni sandwiches en el nicho cuando no se esté utilizando.
 - IV) No introduzca recipientes metálicos, ni ningún elemento de una batería de cocina ni utensilios en el aparato.
 - V) Limpie con regularidad el cristal y la placa de calentamiento superior. Un depósito de carbon podría sobrecalentar los sandwiches.
- 16) La altura máxima de los sandwiches no debe sobrepasar 3» / 75 mm.
- 17) Durante y después de la utilización, ciertas partes del aparato pueden calentarse, tenga cuidado cuando toque el aparato (en particular la tapa y la placa de calentamiento, el cristal...).
- 18) Como con cualquier horno microondas, es posible que salten chispas dentro de la cámara de cocción. Tales chispas no afectan a la seguridad del usuario ni del aparato, ni a la calidad de los sandwiches. Si como consecuencia de las chispas aparecen marcas oscuras en las partes metálicas, éstas podrán limpiarse con un paño húmedo.

GUARDE ESTAS INSTRUCCIONES CUIDADOSAMENTE PARA QUE LOS DISTINTOS OPERARIOS PUEDAN CONSULTARLAS EN EL FUTURO

1-3 DESCRIPCIÓN DEL APARATO:

El aparato es un producto diseñado específicamente para calentar/cocinar sandwiches, cuyas principales características son las siguientes:

- Combinación de tres modos de calentamiento distintos: placas de contacto, radiación infrarroja, microondas.
- Distintos programas preconfigurados
- Cuenta atrás al final del ciclo de calentamiento.
- Control electrónico programable.



1-4 EL MEDIO AMBIENTE

1-4-1 Embalaje

Los materiales de embalaje son respetuosos con el medio ambiente y pueden almacenarse sin riesgo alguno, o quemarse en una planta de incineración de residuos especiales.

1-4-2 Limpieza

Para reducir la emisión de contaminantes en el medio ambiente, limpie el aparato (el exterior y, cuando sea necesario, el interior) con productos que sean biodegradables en más del 90% (para más información, ver sección 4)

1-4-3 Eliminación



No desechar en el medio ambiente. Nuestros aparatos se fabrican utilizando más del 90% (en peso) de metales reciclables (acero inoxidable, hierro, aluminio, chapa galvanizada, cobre, etc.).

Asegúrese de impedir el uso del aparato retirando el cable de alimentación.

2 – INSTALACIÓN

2-1 DIMENSIONES Y PESO (ÚNICAMENTE PARA SU INFORMACIÓN)

Ver imagen  2  5

NB: Cuando se instalan dos o más aparatos uno al lado del otro, el espacio libre entre ellos deberá alcanzar los 200 mm.

2-2 DESEMBALAR

¡Importante!

Compruebe inmediatamente cualquier posible deterioro causado por el transporte.

Inspeccione el embalaje antes y después de descargar el aparato.

- El transitario será responsable de la mercancía durante el transporte y la entrega.
- Presente una reclamación al transitario en caso de deterioro visible u oculto. Especifique todo daño o ausencia en el albarán de entrega.

- El conductor debe firmar el albarán de entrega: el transitario puede rechazar la reclamación si el albarán de entrega no ha sido firmado (el transitario puede proporcionar el formulario necesario).

- En caso de deterioro o ausencia descubiertos después de desembalar el aparato, solicite al transitario que inspeccione la mercancía dentro de los 15 días que siguen a la entrega.

- Guarde toda la documentación que venga en el embalaje.

Retire el embalaje.

Tenga cuidado al desembalar y manipular el aparato de no darle ningún golpe.

2.3 KIT DE PUESTA EN FUNCIONAMIENTO

Con la compra de este aparato, se entrega un kit de puesta en funcionamiento específico. Incluye los siguientes elementos, que podrán también pedirse por separado:

- 24 hojas de papel de horno reutilizables (653694)
- 2 tarjetas de instrucciones de limpieza (para colgarlas o fijarlas cerca del aparato)

- 1L de ECOLAB Rapid Grease (0S1195, lote de 4L)
- 1 cepillo teflón (653623)
- 1 rascador (653664)

2-4 UBICACIÓN Y PRESENTACIÓN



Sítue siempre la máquina sobre un soporte estable, plano y firme

INFORMACIÓN GENERAL

- El aparato debe instalarse sobre un mostrador.
- L'instalación de la máquina debe tener un cordón de silicone en su basé (así como mostrado).

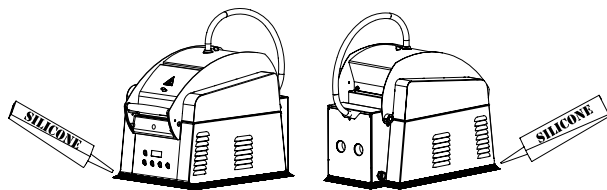

- Los esquemas de instalación proporcionan las dimensiones totales de los aparatos y su posición en el espacio. Ver .



- El esquema de presentación describe y localiza cada parte del aparato. Ver 

- A. Tapa
 - B. Mango
 - C. Panel de control
 - D. Patas
 - E. Orificios de ventilación
 - F. Cubierta frontal superior
 - G. Cámara de evacuación del vapor
 - H. Placa de calentamiento superior y su sistema de bloqueo
 - I. Cristal
 - J. Electroimán
 - K. Cámara de cocción
- Los aparatos no han sido diseñados para ser empotrados. Infórmese sobre el espacio mínimo necesario.
 - Mantenga una distancia adecuada entre el aparato y cualquier pared combustible.
 - Deje espacio suficiente entre el aparato y cualquier pared lateral para permitir realizar las operaciones de funcionamiento y mantenimiento, así como una ventilación adecuada. Ver 
 - Tras instalar el aparato, retire el tornillo que mantiene el mango cerrado: el tornillo se encuentra en el lateral derecho del sistema de cierre.
 - Antes de empezar a utilizar el aparato, compruebe con un nivel que esté perfectamente nivelado.

¡Importante!

No obstruya los orificios de ventilación del aparato de ninguna manera

- Antes de enchufar el aparato, compruebe:
 - la compatibilidad del enfuche con el país en el que se va a usar
 - que el interruptor principal, la tensión de la alimentación y la frecuencia de funcionamiento convienen a la carga del aparato, según su placa de características
 - Compruebe la conformidad de la instalación eléctrica con los estándares actuales y asegúrese de que la protección recomendada y los dispositivos de seguridad estén instalados. El aparato debe estar conectado a tierra, en conformidad con los estándares actuales. Lleve a cabo la conexión equipotencial en los aparatos que lo exijan, por medio de los terminales especiales señalados con el símbolo: 

- Compruebe la compatibilidad de las especificaciones de la placa de características con la frecuencia y la tensión de la red eléctrica.

Información sobre las emisiones sonoras: Los componentes de funcionamiento de los aparatos en cuestión tienen un nivel de ruido que no supera los 70 dB (A).

¡Importante!

Asegúrese de que el enchufe del aparato esté al alcance de la mano en todas las condiciones de trabajo.

¡ADVERTENCIA!

No coloque el aparato junto a ningún aparato que produzca grasa o calor, como una placa de cocina, una plancha, una freidora, etc., que podrían provocar calor radiante que calentaría la temperatura exterior del aparato.

¡ADVERTENCIA!

No utilice reductores, adaptadores o ladrones para la conexión, pues podrían causar un falso contacto y un riesgo peligroso de sobrecalentamiento.

¡Importante!

El fabricante declina toda responsabilidad por daños o heridas debidas a una instalación inadecuada del aparato.

Coloque o ubique este aparato en un lugar correctamente iluminado.

¡Advertencia!

Una instalación o modificaciones inadecuadas pueden causar daños o incluso la muerte.

No coloque ni utilice este aparato en una atmósfera explosiva.

Importante: Las instrucciones de instalación aquí contenidas están destinadas a un personal usuario e instalador cualificado. Una instalación o una utilización hechas por personal no cualificado puede provocar daños en el aparato y/o lesiones en el operario.

EL INCUMPLIMIENTO DE ESTAS INSTRUCCIONES DE INSTALACIÓN O UNA INSTALACIÓN INADECUADA ANULARÁN LA GARANTÍA Y LA RESPONSABILIDAD DEL FABRICANTE.

2-5 NORMATIVAS Y ESTÁNDARES

¡Importante!

El aparato y los sistemas tecnológicos deben ser instalados por personal cualificado y autorizado para expedir los certificados de conformidad y adecuación a la normativa en vigor.

2-6 EDIFICIOS Y LUGARES DE TRABAJO

Deberán respetarse todas las leyes, reglamentaciones y directivas en vigor en el lugar de la instalación referentes a los siguientes puntos:

- Iluminación correcta del lugar de trabajo
- Seguridad en el lugar de trabajo, prevención de accidentes
- Señalización obligatoria

- Higiene
- Zonas de trabajo y separación de recorridos por razones de higiene
- Prevención de incendios
- Emisiones contaminación atmosférica reducidas.

2-7 SEGURIDAD DEL SISTEMA

Deberán respetarse todas las leyes, reglamentaciones y directivas en vigor en el lugar de la instalación referentes a los siguientes puntos:

- Electricidad
- Eliminación de residuos y desechos

2-8 PELIGROS EN EL LUGAR DE TRABAJO

2-8-1 Incendios

Las cortinas, paños, tablas de cortar u otros objetos de madera deberán mantenerse lejos de fogones y fuentes de calor; así como los recipientes que contengan alcohol, solventes o productos de limpieza inflamables, etc.: el riesgo de incendio en la cocina es extremadamente alto.

No utilice nunca agua para extinguir un principio de incendio de origen eléctrico: utilice productos de extinción apropiados o extintores adecuados, tras haber apagado y desenchufado el aparato.

2-8-2 Accidentes

El riesgo de accidentes en personas (quemaduras, caídas) también es muy elevado:

limpie inmediatamente cualquier gota de aceite o grasa que haya caído al suelo.

Cierre bien la tapa, asegurándose de que nada bloquea el cierre ni queda bloqueado.

Tenga cuidado con las superficies calientes.

2-8-3 Electricidad

Algunas instrucciones con respecto a los sistemas eléctricos y las acciones de personas:

- Sistema eléctrico: la puesta en marcha y el mantenimiento deberán ser llevados a cabo por personal cualificado, de acuerdo con los estándares de seguridad en vigor. El interruptor principal y el enchufe deberán poder alcanzarse con facilidad en caso de necesidad. Los cables, enchufes y las tomas de corriente deben mantenerse siempre en perfectas condiciones.
- Acciones: desenchufe el aparato antes de limpiarlo o de realizar cualquier otra operación en él.

¡Advertencia!

No desenchufe nunca el aparato tirando del cable. ¡Tire siempre del enchufe!

Si el cable está deteriorado, no trate de arreglarlo con cinta aislante o productos similares, haga que se lo cambie una persona cualificada.

2-8-4 Trabajar en seguridad

Desconocer o subestimar los riesgos debidos al uso incorrecto o inadecuado de cada aparato puede resultar una fuente de peligro. Es importante adquirir buenos hábitos en la utilización diaria.

- Aprenda a utilizar correctamente los distintos aparatos que forman la instalación. Al terminar la jornada, asegúrese siempre que todos los aparatos estén apagados.
- No utilice sustancias inflamables para limpiar y no deje recipientes con ese tipo de sustancias cerca de los aparatos.

¡EL APARATO HA SIDO CONCEBIDO PARA UN USO PROFESIONAL Y DEBE SER UTILIZADO POR PERSONAL COMPETENTE!

Imágenes de peligro que aparecen en el aparato



CUIDADO SUPERFICIES CALIENTES



CUIDADO RIESGO DE ELECTROSHOCK

2-9 DATOS ELÉCTRICOS / CONEXIÓN



¡CUIDADO!

La conexión a la red eléctrica deberá hacerse de acuerdo con las prácticas profesionales adecuadas, por parte de personal cualificado y autorizado (ver estándares en vigor y legislación en el país de la instalación).

No utilice ladrones.

La alimentación AC al aparato debe ser conforme a las siguientes condiciones:

- Variación de tensión máxima: $\pm 5\%$
- Variación de frecuencia máxima: $\pm 1\%$ sobre una base continua, $\pm 2\%$ por periodos breves

CUIDADO: la instalación eléctrica debe ser conforme (en su diseño, creación y mantenimiento) a los requisitos legales y estándares del país en el que va a utilizarse.

- Antes de conectar el aparato a la alimentación eléctrica, compruebe que la tensión del sistema eléctrico sea la misma que la que aparece en la placa de características y en la etiqueta del cable de alimentación.
- La alimentación eléctrica de la máquina debe estar protegida contra los aumentos de tensión (cortocircuitos y tensión excesiva) utilizando fusibles o relés térmicos del calibre adecuado con respecto a la localización de la instalación y a las especificidades del aparato.

CUIDADO: En cuanto a la protección contra el contacto indirecto (dependiendo del tipo de alimentación provista y de la conexión de las partes conductoras expuestas al circuito de protección equipotencial), consulte el punto 6.3.3 de EN 60204-1 (IEC 60204-1) con el uso de dispositivos de protección para cortar la corriente en caso de fallo del aislamiento mediante un sistema TN o TT, o, para el sistema IT, mediante el uso de un aislante permanente o controlador de diferenciales para cortar automáticamente la corriente.

Los requisitos de IEC 60364-4-41, 413.1 deberán aplicarse para esta protección.

Por ejemplo: en un sistema TT, deberá instalarse un disyuntor diferencial en la parte anterior de la alimentación eléctrica, con un corte de corriente adecuado (ej.: 30 mA) en la instalación de tierra para el lugar en el que está previsto instalar el aparato.

CUIDADO: El incumplimiento de estas instrucciones supone que el cliente se arriesga a un fallo del aparato y/o a accidentes debidos a contactos directos o indirectos.

ATENCIÓN: INSTRUCCIONES DE CONEXIÓN A TIERRA

Este aparato debe conectarse a tierra. En caso de cortocircuito eléctrico, la conexión a tierra reduce el riesgo de electroshocks, proporcionando una vía de escape para la corriente eléctrica. Este aparato viene equipado con un cable que dispone de un hilo de tierra con un enchufe con toma de tierra. El enchufe deberá enchufarse a una toma instalada correctamente y con toma de tierra;

ADVERTENCIA – Un uso incorrecto de la conexión a tierra puede provocar un riesgo de electroshock.

Consulte con un electricista o con un operario cualificado si no entiende totalmente las instrucciones, o si persiste una duda en cuanto a la adecuada conexión a tierra del aparato, y eventualmente:

1) Si es necesario utilizar un prolongador, utilice únicamente un prolongador de 3 hilos que tenga un enchufe de 3 clavijas, y una toma de 3 ranuras que pueda acoger el enchufe del aparato. Las características señaladas del prolongador deberán ser iguales o superiores a las características eléctricas del aparato, o

2) No utilice un prolongador, si el cable de alimentación es demasiado corto, haga que un electricista u operario cualificado instale una toma cerca del aparato.



! La conexión a tierra es obligatoria, usando un conductor verde.

2-9-1 Cable de alimentación

Cuando tenga que cambiar el cable de alimentación, llame a un agente de su servicio técnico y utilice siempre piezas de recambio originales: sólo el fabricante del aparato está autorizado a proveer piezas de recambio y a desmontar y volver a montar cualquier componente, directamente o a través de centros de asistencia técnica autorizados.

¡Importante!

Solamente personal especializado autorizado por el fabricante podrá llevar a cabo las operaciones de reparación y mantenimiento.

2-9-2 Disyuntor

Instale siempre un interruptor principal con un corte magnético térmico entre el aparato y la red eléctrica para poder aislarlo del resto del sistema. La distancia de apertura de los contactos y la corriente máxima de fuga deberán ser conformes a la normativa en vigor.

2-9-3 Nudo equipotencial y conexión a tierra

Conecte el aparato a un enchufe con toma de tierra.

3 –SEGURIDAD Y UTILIZACIÓN

Antes de encender el aparato, lea detenidamente este manual. Las instrucciones e información que aparecen en él son importantes para una utilización correcta y óptima.

3.0 PRECAUCIONES PARA EVITAR LA POSIBLE EXPOSICIÓN A UNA ENERGÍA DE MICROONDAS EXCESIVA

(a) No trate de hacer funcionar el aparato con la tapa abierta, la manipulación de la tapa puede provocar una exposición dañina a las microondas. Es importante no anular ni modificar los sistemas de bloqueo de seguridad.

(b) No coloque ningún objeto entre la tapa y la superficie de trabajo, ni permita que queden residuos de suciedad o de productos de limpieza entre las juntas.

(c) No utilice el aparato si está dañado. Tiene especial importancia que la tapa cierre bien y que los siguientes elementos no estén dañados: tapa (doblada), bisagras y cierres (rotos o sueltos), superficies de contacto.

(d) El aparato no debe ser configurado ni reparado por nadie que no sea personal de servicio cualificado.

TODO USUARIO POTENCIAL DEL EQUIPO DEBERÁ RECIBIR UNA FORMACIÓN SOBRE LOS PROCEDIMIENTOS DE FUNCIONAMIENTO SEGUROS Y CORRECTOS.

3.1 SEGURIDAD DEL USUARIO:

Antes de cada utilización, el usuario es responsable de comprobar la integridad y la limpieza del aparato y deberá detenerlo o no utilizarlo si observa suciedad, daños o piezas ausentes.

- El aparato ha sido concebido para un uso profesional, no como electrodoméstico, y deberá ser utilizado por personal formado para ello.

- Este aparato ha sido diseñado para calentar/cocinar sandwiches directamente. Cualquier otra utilización deberá considerarse inadecuada.

- Las superficies de cocina son resistentes pero no irrompibles, y pueden dañarse si caen sobre ellas objetos pesados o afilados con cierta fuerza. En caso de rotura, fallos o grietas, DEJE DE UTILIZAR el aparato y contacte con el Centro de asistencia técnica.

- No utilice el aparato para calentar sandwiches en recipientes metálicos, sartenes, hojas o planchas y utensilios metálicos.

- Este aparato ha sido diseñado para calentar/cocinar sandwiches: no caliente ningún tipo de objeto metálico con el aparato.

- No haga funcionar el aparato en vacío.

- Limpie el aparato con regularidad, retirando todos los restos de sandwich; un aparato sucio provocará el deterioro de las superficies, lo que afectará a la vida del aparato y provocará situaciones peligrosas.

- Lleve el aparato a que se le haga un chequeo completo con regularidad (al menos una vez al año). Para ello, se recomienda contraer un contrato de mantenimiento.

No pulse NUNCA los botones del panel de control con otra cosa que no sean dedos.

No ponga las manos ni ningún objeto sobre el aparato, y manténgalo fuera del alcance de los niños.

¡Importante!

El aparato tiene un sistema de refrigeración de aire interno (parte posterior y laterales). La entrada de aire y los orificios de salida localizados bajo el aparato no deberán bloquearse con objetos ni trapos, de lo contrario éste podría sobrecalentarse demasiado y causar daños en el aparato.

Ver  5 para conocer las distancias mínimas.

IMPORTANTE

- Tenga cuidado de no quemarse con las zonas calientes de la superficie exterior mientras el aparato esté funcionando.

- No coloque nada sobre los orificios de salida de la parte superior del aparato. Ver  5



¡Advertencia!  3

Las zonas de cocción guardan el calor. Incluso con el aparato apagado.

INSTRUCCIONES DEL MICROONDAS

IMPORTANTE – SI LA TAPA O EL CRISTAL ESTÁN DAÑADOS, EL APARATO NO DEBE UTILIZARSE HASTA HABER SIDO REPARADO POR PERSONAL AUTORIZADO;

ADVERTENCIA – RESULTA PELIGROSO PARA CUALQUIER PERSONA NO AUTORIZADA REALIZAR LAS OPERACIONES DE MANTENIMIENTO O DE REPARACIÓN QUE IMPLIQUEN LA RETIRADA DE LAS PROTECCIONES CONTRA LA EXPOSICIÓN A LA ENERGÍA DE MICROONDAS.

PRECAUCIONES PARA EVITAR LA POSIBLE EXPOSICIÓN A UNA ENERGÍA DE MICROONDAS EXCESIVA:

- No trate de hacer funcionar el aparato con la tapa abierta, puede provocar una exposición dañina a las microondas. Es importante no anular ni modificar los sistemas de bloqueo de seguridad.

- No coloque ningún objeto en la cubierta de la tapa.

- No utilice el aparato si está dañado. Tiene especial importancia que la tapa cierre bien y que el cristal no esté dañado.

- No haga funcionar el aparato en vacío.

El aparato no debe ser configurado ni reparado por nadie que no sea personal de servicio con la cualificación adecuada.

3.2 Instrucciones de uso:

Advertencia: La tapa del aparato tiene un sistema de apertura y bloqueo automáticos. Además, el elemento de calentamiento superior se ajusta a la altura del sandwich (máximo 3" / 75 mm). Asegúrese de que nunca se estorba ese movimiento.  **4-5.**

Importante: Antes de usar el aparato, asegúrese de que esté correctamente instalado y montado (las partes amovibles fijadas en su lugar), limpio y conectado a la red eléctrica.

PUESTA EN MARCHA

Es obligatorio utilizar papel de horno en la placa de calentamiento superior.

Antes de encender el aparato, coloque uno de los papeles de horno provistos tal y como se describe en el siguiente capítulo, 4.

Encienda el aparato pulsando el botón On/Off. Vea la imagen  **7(a)**

El aparato iniciará el modo precalentamiento y presentará dos líneas de puntos como en la imagen  **6a**

Durante ese tiempo (hasta 20 min.), el aparato no estará operativo, por ejemplo, la tapa no podrá cerrarse automáticamente.

El final del modo de precalentamiento se indicará al aparecer en pantalla P1, como se muestra en la imagen  **6b**. El aparato ya está listo para ser utilizado.

MODO DE FUNCIONAMIENTO

El aparato tiene 4 programas preconfigurados. Asegúrese de utilizar el programa adecuado para que el sandwich se haga bien.

1) Elija el ciclo deseado pulsando uno de los cuatro botones de programa.  **7(b)**

El ciclo seleccionado aparecerá en pantalla y se encenderá la luz situada bajo el botón que se ha presionado.

2) Coloque el sandwich en el cristal, asegurándose de que esté totalmente por debajo de la placa de calentamiento superior.



¡Importante!

El cristal y la placa de calentamiento superior también calientan con la tapa abierta. Por eso no debe dejar el sandwich en el cristal durante mucho tiempo antes y después del ciclo de calentamiento (puede cocerse demasiado).

3) Cierre totalmente la tapa y gire el mango hasta que el sistema de bloqueo automático pueda activarse. El aparato comenzará el programa seleccionado e indicará el tiempo restante en minutos y segundos, como se muestra en la imagen.  **6d**

¡Importante!

Durante ese tiempo no podrá:

- abrir la tapa

- cambiar de programa,

y la única manera de interrumpir el ciclo de cocina y de abrir la tapa será apagar el aparato pulsando el botón On/Off.

El aparato podrá volver a ponerse en marcha como se describe en el capítulo anterior "PUESTA EN MARCHA".

4) Un bip señalará el final del ciclo y la tapa se abrirá automáticamente.

Advertencia: Mientras se abre la tapa, permanezca a un lado y no estorbe el movimiento.

5) Retire el sandwich con la espátula de plástico provista (653625).

Advertencia:

El cristal y la placa de calentamiento superior estarán calientes, existe un riesgo de quemaduras.

¡Importante!

El cristal y la placa de calentamiento superior calientan de manera permanente.

Por eso, no debe dejar el sandwich en el cristal durante mucho tiempo antes y después del ciclo de calentamiento (puede cocerse demasiado).

4. La utilización de papel de horno en el aparato

¡Importante!

Siga escrupulosamente las instrucciones referentes al uso de papel de horno en el aparato para garantizar el correcto funcionamiento y la vida útil del aparato.

¡Advertencia!

Utilice únicamente el papel de horno autorizado para altas temperaturas en este aparato. El uso de papel de horno no autorizado puede provocar un incendio y/o daños considerables en el aparato.

El papel de horno autorizado es el 653694 (reutilizable para la placa de calentamiento superior y el cristal).

El uso de papel de horno con el aparato es obligatorio y tiene la ventaja de mantener el aparato más limpio durante y después de su uso.

4.1 La fijación del papel de horno en la placa de calentamiento superior

El papel de horno deberá cambiarse cada día. Se fija a la placa de calentamiento superior con dos clips. Para alcanzar esos clips, la placa de calentamiento superior debe retirarse. Proceda como se describe a continuación.

Advertencia: La placa de calentamiento superior y el cristal pueden quemar, durante y justo después de su utilización. Se recomienda encarecidamente instalar o cambiar el papel de horno únicamente cuando la placa de calentamiento superior esté fría. De lo contrario, utilice guantes de protección para una utilización con altas temperaturas.

Siga las instrucciones a continuación: consulte la tarjeta de instrucciones "diario 7/7" 

Asegúrese de que el aparato está apagado.

1. Coloque un protector para el cristal (por ejemplo, un paño o una almohadilla de silicona para altas temperaturas) sobre el cristal y mantenga la tapa cerrada.
2. Desbloquee la placa de calentamiento superior llevando el mango de desbloqueo hacia atrás.
3. Ayude a bajar la placa de calentamiento superior guiando el tubo flexible.
4. Abra la tapa con cuidado. La placa de calentamiento superior debe mantenerse derecha sobre el protector del cristal. Las fijaciones de clip del papel de horno aparecerán en la parte superior de la placa de calentamiento superior.
5. Tire del papel de horno usado, si lo hay.

6. Fije el nuevo papel de horno (únicamente 653694) engançando ambos lados con los clips. No levante los clips. Estire el papel para evitar las estrías. Asegúrese de que el papel de horno cubre la superficie total de las estrías de la placa de calentamiento superior.

7. Ponga en su lugar la placa de calentamiento superior

Advertencia:

- La placa de calentamiento superior puede estar caliente si está funcionando o acaba de funcionar. Se recomienda encarecidamente instalar o cambiar el papel de horno únicamente cuando la placa de calentamiento superior esté fría. De lo contrario, utilice guantes de protección para una utilización con altas temperaturas.
- Respete la posición correcta de la placa de calentamiento superior: el símbolo "FRONT" debe estar en la parte frontal.
- Guíe el tubo flexible para evitar daños

Importante:

El papel de horno específico deberá cambiarse una vez al día antes de utilizar el aparato, y durante el día si se rompe o se ensucia.

¡Advertencia!

La placa de calentamiento superior y el cristal pueden quemar, durante y justo después de su utilización. Se recomienda encarecidamente instalar o cambiar el papel de horno únicamente cuando la placa de calentamiento superior esté fría. De lo contrario, utilice guantes de protección para una utilización con altas temperaturas.

¡Advertencia!

Utilice únicamente el papel de horno especificado con este aparato. El uso de papel de horno no especificado puede provocar un incendio y/o daños considerables en el aparato.

4.2 Posible uso adicional del papel de horno

La utilización de papel de horno en el cristal

Para limitar la suciedad, también puede colocarse el papel de horno específico sobre el cristal:

1. Limpie el cristal con el kit de limpieza específico. Ver capítulo 5.2
2. Coloque el papel de horno específico de manera a cubrir la superficie global del cristal. No sobrepase la superficie del cristal.

5 - Limpieza, higiene

¡Importante!

Siga escrupulosamente las instrucciones de limpieza para garantizar un funcionamiento correcto y una larga vida útil del aparato.

Otros procedimientos o utensilios de limpieza podrían dañar el aparato y resultar peligrosos para el usuario.

¡Importante!

Ni el aparato ni sus partes sueltas han sido diseñadas para lavarse en el lavavajillas, ni para sumergirse en agua, ni para lavarse con agua a presión, excepto la cubierta frontal superior.

Antes de utilizar cualquier producto de limpieza, asegúrese de leer las instrucciones y las instrucciones de seguridad entregadas con el producto y de utilizar un equipo de protección adecuado y compruebe que el producto de limpieza se adapta a todos los materiales que forman la unidad.

¡Importante!

- No utilice productos que contengan cloro (lejía de cloro, ácido clorhídrico, etc.), ni siquiera diluido, para limpiar el acero / aluminio.
- No utilice sustancias corrosivas (ej. ácido muriático) para limpiar bajo / cerca del aparato.

¡Importante!

La limpieza del aparato depende en gran medida de la frecuencia de uso, del tipo de sandwich que se cocine y de otros factores. El usuario es responsable de la limpieza del aparato.

5-1 LA LIMPIEZA DURANTE LA UTILIZACIÓN: CONSULTE LAS IMÁGENES 9a-b-c

Advertencia: Peligro de incendio:

La grasa y los depósitos de carbón pueden arder a causa de las microondas.

Se recomienda encarecidamente retirar todos los restos de la zona de cocción.

Si el cristal está demasiado sucio:

1- Retire la grasa y las partículas quemadas con el cepillo teflón provisto (653623) o el rascador provisto (653664).

2 – Limpie el cristal y el marco metálico con un paño húmedo.

ADVERTENCIA:

No utilice ninguna cuchilla ni utensilio metálico sobre el cristal, pues lo dañará.

Si algún resto se pega al papel de horno:

1- Limpie el papel de horno con un paño húmedo.

5-2 LIMPIEZA AL TERMINAR LA JORNADA: 10 B

Una tarjeta de instrucciones de limpieza “diario 7/7” también se entrega con el aparato.

NB: utilice los utensilios específicos que se entregan con el aparato.

ADVERTENCIA: La limpieza deberá hacerse con el aparato a temperatura elevada, para garantizar la eficacia del producto de limpieza. **Utilice guantes diseñados para las altas temperaturas.**

Siga las instrucciones a continuación:

Utilice el kit de limpieza específico. El producto de limpieza recomendado es ECOLAB Rapid Grease (0S1195).

- 1- Apague la unidad.
- 2- Rocíe el cristal con el producto de limpieza.
- 3- Déjelo actuar durante 1 minuto. El cristal deberá estar caliente para que el producto sea totalmente eficaz.
- 4- Frote la superficie del cristal con el rascador específico (653664), un estropajo o una esponja. No utilice cuchillas ni utensilios metálicos
- 5- Pase un trapo húmedo.
- 6- Ponga grasa o aceite limpio en un paño
- 7- Aplique una capa fina de grasa o aceite limpio en el cristal.

- SUPERFICIES EXTERNAS

- Limpie todas las superficies; la suciedad puede retirarse fácilmente nada más formarse. No utilice un estropajo de aluminio, polvo corrosivo o productos químicos como hipoclorito de sodio (lejía en polvo), ácido clorhídrico (ácido muriático) u otros ácidos para limpiar esas superficies; esos productos corroen de manera rápida y permanente el acero o el aluminio. Tampoco use esos productos para limpiar las zonas cercanas al aparato, pues los vapores pueden producir los mismos efectos destructivos.
- No limpie el aparato con un chorro directo de agua o agua a alta presión.
- En caso de suciedad incrustada, grasa o residuos de sandwich, pase un paño o una esponja por el acabado satinado y aclare a menudo: hacer movimientos circulares con partículas de suciedad en el paño o la esponja podría dañar el acabado satinado del acero.
- Limpie ambos laterales y la parte trasera del aparato. Tenga cuidado de no introducir agua en el aparato a través de las aberturas.
- Cuando limpie, tenga cuidado de no dañar o despegar la pegatina del panel de control.

5.3 LIMPIEZA DE LA PLACA DE CALENTAMIENTO SUPERIOR

A pesar del uso de papel de horno, puede resultar necesario limpiar la placa de calentamiento superior.

Si procede, siga las instrucciones a continuación y consulte la tarjeta de instrucciones “semanal 1/7”.



1. Apague el aparato
2. Retire el papel de horno
3. Ponga un paño húmedo sobre el cristal
4. Cierre la tapa y deje que empape durante 15 segundos
5. Abra la tapa y ponga el paño húmedo sobre la articulación de la cubierta.
6. Pulverice la placa de calentamiento superior con ECOLAB Rapid Grease.
7. Déjelo actuar durante 1 minuto.
8. Frote la placa de calentamiento superior con el cepillo teflón provisto (653623).
9. Pase un paño por las estrías de la placa de calentamiento superior.
10. Ponga grasa o aceite limpio en un paño.
11. Aplique una capa fina de grasa o aceite limpio en la placa de calentamiento superior.

5-4 LIMPIEZA SEMANAL:

Además de la limpieza diaria, será necesario limpiar una vez a la semana la cámara de evacuación del vapor y la cámara de cocción

NB: utilice los utensilios específicos y el producto de limpieza provisto con el aparato para una limpieza eficiente y rápida.

ADVERTENCIA: La limpieza deberá hacerse con el aparato a temperatura elevada, para garantizar la eficacia del producto de limpieza. Utilice guantes diseñados para las altas temperaturas.

- CÁMARA DE EVACUACIÓN DEL VAPOR

1. Retire la cubierta frontal superior (botón atornillado) y limpie la cámara de evacuación del vapor utilizando un paño húmedo o una esponja empapada de ECOLAB Rapid Grease (OS1195).

2. Aclare y seque con un paño.

La cubierta frontal superior puede lavarse en el lavavajillas.

IMPORTANTE:

Compruebe que todo esté totalmente limpio antes de volver a colocar la cubierta frontal superior.

Asegúrese de haber instalado de nuevo la cubierta frontal superior antes de volver a utilizar el aparato.

Asegúrese de que no queda nada (paño, esponja, servilleta de papel...) dentro de la cámara de evacuación del vapor.

- CÁMARA DE COCCIÓN 11B

Una tarjeta de instrucciones de limpieza "semanal 1/7" también se entrega con el aparato.

Siga las instrucciones a continuación:

1- Apague la unidad.

2- Coloque un protector para el cristal (por ejemplo, un paño o una almohadilla de silicona para altas temperaturas) y mantenga la tapa cerrada.

3- Desbloquee la placa de calentamiento superior llevando el mango de desbloqueo hacia atrás.

4- Ayude a bajar la placa de calentamiento superior guiando el tubo flexible.

5- Abra la tapa con cuidado. La placa de calentamiento superior debe mantenerse derecha sobre el protector del cristal.

6- Ponga un paño húmedo a lo largo de la parte trasera de la tapa y del marco metálico.

7- Pulverice el producto de limpieza en todo el interior de la cámara de cocción con el atomizador provisto.

8- Déjelo actuar durante 1 minuto. La cámara de cocción deberá estar caliente para que el producto sea totalmente eficaz.

9- Frote la superficie de la cámara de cocción con un estropajo o una esponja.

10- Pase un trapo húmedo.

11- Vuelva a colocar la placa de calentamiento superior y empújela hasta la posición más alta hasta que oiga un "clic".

Advertencia:

- La placa de calentamiento superior está caliente: utilice guantes de protección.

- Respete la posición correcta de la placa de calentamiento superior: los símbolos deben estar en la parte frontal.

- Guíe el tubo flexible para evitar daños.

12- Termine la limpieza pasando un trapo por la parte trasera de la tapa y el marco metálico. Retire el protector del cristal.

6 - BREVE GUÍA DE LOCALIZACIÓN Y RESOLUCIÓN DE AVERÍAS

Incluso con una utilización correcta, pueden darse fallos. La siguiente tabla enumera posibles soluciones.

AVERÍA	QUÉ HACER	SI EL PROBLEMA PERSISTE
La luz bajo el botón On/Off no se enciende	Compruebe que el aparato está enchufado y/o que el disyuntor está en On	Llame al servicio técnico
La tapa no se queda cerrada durante el modo de funcionamiento	Compruebe que el mango y la parte correspondiente del aparato estén bien limpios	Llame al servicio técnico
El aparato se apaga de improviso	Llame al servicio técnico	
La pantalla indica "- ->"	El aparato está en modo enfriamiento o precalentamiento. Por favor, espere un lapso de tiempo razonable	Llame al servicio técnico
La pantalla no indica nada pero todos los botones parpadean	El aparato está en modo standby, para salir, presione cualquier botón de programa	Llame al servicio técnico
La pantalla indica «Err1, Err2, Err3, Err4, Err5, Err6»	Llame al servicio técnico	
En todos los casos, desenchufe el aparato y llame al servicio técnico si el aparato no funciona como se describe en las instrucciones de funcionamiento.		

Importante: La máquina sólo puede ser utilizada por una persona cualificada, formada y autorizada.

7 – MANTENIMIENTO



! El mantenimiento sólo puede ser realizado por una persona cualificada, formada y autorizada.

Advertencia

Un deterioro deliberado debido a descuidos, negligencias o incumplimiento de las recomendaciones, instrucciones y normativas, o debido a conexiones incorrectas o alteraciones no autorizadas, invalidan la garantía y liberan al fabricante de toda responsabilidad.

Los componentes que fallen deberán cambiarse por piezas de recambio originales: sólo el fabricante del aparato está autorizado a proveer piezas de recambio y a desmontar y volver a montar cualquier componente, directamente o a través de centros de asistencia técnica autorizados.

Se recomienda llevar el aparato con regularidad a un técnico especializado para que le haga un chequeo y lo mantenga en un estado perfectamente eficiente, garantizando una seguridad máxima en el trabajo.

Para ello, firme un contrato de mantenimiento con compañías especializadas que puedan garantizar las siguientes operaciones:

- Mantenimiento de los sistemas
- Chequeo periódico de los aparatos
- Reparaciones

DIRECCIÓN PARA LAS NECESIDADES DE REVISIÓN

Le recomendamos que contacte con el distribuidor que le vendió el aparato.

- El fabricante se reserva el derecho de modificar y mejorar los productos sin previo aviso.

8 - Conformidad con la normativa

El aparato ha sido diseñado y fabricado en conformidad con:

Para NA (Norteamérica)

SEGURIDAD:

- UL 197 El. Aparatos de cocina
- UL 923 Microondas
- CSA C22.2 109 El. Aparatos de cocina
- CSA C22.2 150 Microondas

SALUBRIDAD:

- NSF 4 Aparato de cocina general
- NSF 51 Material

Índice de protección:

- IPX4 máquina completa.

Esta conformidad viene certificada a través de:

- El marcado ETL «listed» impreso en la placa de características del aparato
- El marcado ETL «sanitation listed» impreso en la placa de características del aparato

¡Importante!

Las licencias y permisos exigidos (viabilidad, autorización para el trabajo, etc.) deberán haberse solicitado y obtenido previamente.

¡Importante!

La conexión eléctrica debe llevarse a cabo en conformidad con la normativa local en vigor.

¡Importante!

El fabricante declina toda responsabilidad en caso de instalación y uso incorrectos, o de no conformidad con la normativa. Además, la garantía quedará invalidada.

